

GARMIN®

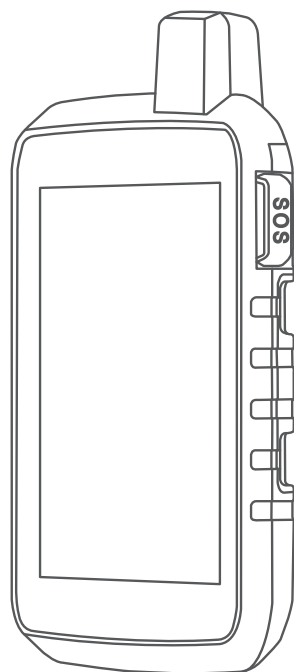

MONTANA® SÉRIA 700

Príručka používateľa

© 2020 Garmin Ltd. alebo dcérske spoločnosti

Všetky práva vyhradené. Táto príručka je chránená zákonmi o autorských právach a nesmie byť kopírovaná ani ako celok, ani čiastočne, bez písomného súhlasu spoločnosti Garmin. Spoločnosť Garmin si vyhradzuje právo na zmenu alebo vylepšovanie svojich produktov a realizáciu zmien v obsahu tejto príručky bez povinnosti o týchto zmenách a vylepšeniach informovať akékoľvek osoby alebo organizácie. Najnovšie aktualizácie a dopĺňujúce informácie o používaní tohto produktu nájdete na stránke www.garmin.com.

Garmin®, logo Garmin, ANT+®, Auto Lap®, AutoLocate®, City Navigator®, inReach®, Montana®, TracBack®, VIRB® a Xero® sú ochranné známky spoločnosti Garmin Ltd. alebo jej dcérske spoločnosti, ktoré sú registrované v USA a v iných krajinách. BaseCamp™, chirp™, Connect IQ™, Garmin Connect™, Garmin Explore™, Garmin Express™, Garmin HuntView™, Garmin Messenger™, Garmin Response™ a tempe™ sú ochranné známky spoločnosti Garmin Ltd. alebo jej dcérske spoločnosti. Tieto ochranné známky sa nesmú používať bez výslovného súhlasu spoločnosti Garmin.

Android™ je ochranná známka spoločnosti Google Inc. Apple®, iPhone® a Mac® sú ochranné známky spoločnosti Apple Inc. registrované v USA a v ďalších krajinách. Applied Ballistics® je registrovaná ochranná známka spoločnosti Applied Ballistics, LLC. Slovnú známku a logá BLUETOOTH® vlastní spoločnosť Bluetooth SIG, Inc. a používanie týchto značiek spoločnosťou Garmin podlieha licencií. iOS® je registrovaná obchodná známka spoločnosti Cisco Systems, Inc. použitá pod licenciou spoločnosťou Apple Inc. Iridium® je registrovaná obchodná známka spoločnosti Iridium Satellite LLC. microSD® a microSDHC logá sú ochranné známky spoločnosti SD-3C, LLC. NMEA® je registrovaná ochranná známka asociácie National Marine Electronics Association. Wi-Fi® je registrovaná ochranná známka spoločnosti Wi-Fi Alliance Corporation. Windows® je registrovaná ochranná známka spoločnosti Microsoft Corporation v Spojených štátoch a v iných krajinách. Ostatné ochranné známky a obchodné mená sú vlastníctvom príslušných vlastníkov.

Tento produkt je ANT+® certifikovaný. Na adrese www.thisisant.com/directory nájdete zoznam kompatibilných produktov a aplikácií.

Obsah

Úvod..... 1

Prehľad zariadení.....	1
Prehľad zariadenia Montana 700i/ 710i/750i/760i.....	1
Prehľad zariadenia Montana 700/710.....	2
Stavová LED dióda.....	3
Vloženie lítium-iónovej batérie.....	4
Nabíjanie batérie.....	5
Rýchlejšie nabíjanie zariadenia.....	5
Dlhodobé uskladnenie.....	5
Používanie tlačidla napájania.....	6
Zobrazenie stavovej stránky.....	6
Nastavenie podsvietenia.....	6
Používanie dotykovej obrazovky.....	6
Uzamknutie dotykovej obrazovky.....	6
Odomknutie dotykovej obrazovky.....	6
Aktivácia zariadenia.....	7
Aplikácia Garmin Messenger.....	7
Satelitná sieť Iridium.....	7
Vyhľadanie satelitných signálov.....	8
Informačné ikony.....	8

Funkcie inReach..... 8

Správy.....	9
Odoslanie správy o prihlásení.....	9
Odoslanie textovej správy.....	9
Odpovedanie na správy.....	9
Kontrola správ.....	9
Zobrazenie podrobností správy.....	10
Navigácia do polohy správy.....	10
Zahrnutie súradníc polohy do správy.....	10
Odstránenie správ.....	10
Nastavenia správ.....	10
Sledovanie inReach.....	10
Spustenie sledovania.....	11
Zastavenie sledovania.....	11
Zdieľanie stránky sledovania.....	11
Nastavenia sledovania inReach.....	11
SOS.....	11
Vyslanie SOS záchrany.....	12
Odosielanie vlastnej správy SOS.....	12
Zrušenie žiadosti SOS.....	12
Odosielanie testovacej správy.....	13

Synchronizácia údajov inReach.....	13
Kontakty.....	13
Pridanie kontaktu.....	13
Úprava kontaktu.....	13
Vymazanie kontaktu.....	13
Používanie údajov a história.....	13
Zobrazenie podrobností plánu.....	13
Zobrazenie spotreby dát.....	14

Zobrazovanie hlavných stránok..... 14

Mapa.....	14
Správa máp.....	14
Navigácia podľa mapy.....	14
Nastavenia strany mapy.....	14
Kompas.....	15
Navigácia pomocou kompasu.....	16
Nastavenia kompasu.....	16
Trasový počítač.....	17
Nastavenia trasového počítača.....	18
Výškomer.....	18
Nastavenia grafu výškomera.....	18

Funkcie s pripojením..... 19

Požiadavky funkcií s pripojením.....	20
Spárovanie smartfónu so zariadením.....	20
Upozornenia z telefónu.....	20
Pripojenie k bezdrôtovej sieti.....	21
Nastavenie pripojenia Wi-Fi.....	21
Connect IQ Funkcie.....	21
Preberanie funkcií Connect IQ.....	21
Preberanie funkcií Connect IQ pomocou počítača.....	22
Garmin Explore.....	22
Bezdrôtové náhlavné súpravy.....	22
Spárovanie bezdrôtovej náhlavnej súpravy so zariadením.....	22
Odpojenie alebo odstránenie bezdrôtovej náhlavnej súpravy.....	22

Navigácia..... 23

Stránka Kam viesť?.....	23
Navigovanie do cieľa.....	23
Vyhľadanie adresy.....	23
Vyhľadanie polohy v blízkosti inej polohy.....	24
Zemepisné body.....	24

Uloženie aktuálnej polohy ako zemepisný bod.....	24	Zobrazenie uloženej dráhy na mape.....	34
Uloženie polohy na mape ako zemepisný bod.....	24	Zobrazenie grafov nadmorskej výšky dráhy.....	34
Navigácia k zemepisnému bodu.....	24	Obrátenie dráhy.....	34
Vyhľadanie uloženého zemepisného bodu.....	25	Vytvorenie cesty alebo trasy z uloženej dráhy.....	35
Úprava zemepisného bodu.....	25	Vymazanie dráhy.....	35
Odstránenie zemepisného bodu.....	25	Počasie.....	35
Zmena fotografie zemepisného bodu.....	25	Vyžiadanie predpovede počasia inReach.....	35
Zvýšenie presnosti polohy zemepisného bodu.....	26	Aktualizácia predpovede počasia inReach.....	36
Premietnutie zemepisného bodu z uloženého zemepisného bodu.....	26	Zmazanie predpovede počasia inReach.....	36
Presunutie zemepisného bodu na mape.....	26	Zobrazenie aktívnej predpovede počasia.....	36
Vyhľadanie polohy v blízkosti zemepisného bodu.....	26	Zobrazenie mapy aktívneho počasia.....	36
Nastavenie výstrahy na priblíženie sa k zemepisnému bodu.....	27	Pridanie lokality aktívneho počasia.....	37
Pridanie zemepisného bodu k ceste.....	27	Aplikácie hlavnej ponuky.....	38
Premiestnenie zemepisného bodu na vašu aktuálnu polohu.....	27	Prispôbenie hlavnej ponuky.....	39
Cesty.....	27	Prispôbenie a zdieľanie hlavnej ponuky.....	40
Vytvorenie trasy.....	27	GarminDobrodružstvá.....	40
Vytvorenie trasy pomocou mapy.....	28	Posielanie súborov do a zo zariadenia BaseCamp.....	40
Vytvorenie okružnej trasy.....	28	Vytvorenie dobrodružstva.....	40
Navigácia po uloženej ceste.....	28	Začatie dobrodružstva.....	41
Úprava trasy.....	29	Nastavenie budíka.....	41
Zobrazenie cesty na mape.....	29	Spustenie časovača odpočítavania.....	41
Zobrazenie grafov výšky/tlaku trasy.....	29	Výpočet rozlohy oblasti.....	41
Obrátenie trasy.....	29	Fotoaparát a fotografie.....	41
Odstránenie cesty.....	29	Nasnímanie fotografie.....	41
Záznamy.....	29	Prezeranie fotografií.....	42
Nastavenia záznamu.....	30	Sledovanie psov.....	42
Zobrazenie aktuálnej aktivity.....	31	Prijímanie údajov z vrečkového zariadenia na sledovanie psov.....	43
Navigácia pomocou funkcie TracBack®.....	31	Sledovanie psov.....	43
Uloženie aktuálnej aktivity.....	31	Používanie baterky.....	44
História.....	32	Skrýše geocache.....	44
Dráhy.....	33	Registrácia zariadenia na webovej lokalite Geocaching.com.....	44
Vytváranie dráhy.....	33		
Vytvorenie dráhy pomocou mapy.....	33		
Navigácia po uloženej dráhe.....	33		
Úprava dráhy.....	34		

Stahovanie geoskrýš pomocou počítača.....	45	Nastavenia Zvuk Bluetooth.....	56
Hľadanie geoskrýš.....	45	Nastavenia Wi-Fi.....	56
Filtrovanie zoznamu geoskrýš.....	46	Nastavenia vypočítavania trasy.....	56
Zobrazenie podrobností o geoskrýši.....	47	Zapnutie expedičného režimu.....	57
Navigácia ku geoskrýši.....	47	Nastavenie tónov zariadenia.....	57
Zaznamenanie pokusu chirp.....	47	Nastavenia kamery.....	57
Odstránenie údajov o geoskrýšach v reálnom čase zo zariadenia.....	48	Nastavenia geoskrýš.....	57
Zrušenie registrácie zariadenia na webovej lokalite Geocaching.com...	48	Nastavenia snímačov.....	58
Používanie diaľkového ovládača inReach.....	48	Nastavenia kondície.....	58
Označenie a spustenie navigácie k polohe „muža cez palubu“.....	48	Námorné nastavenia.....	59
Preberanie máp.....	49	Nastavenia ponuky.....	59
Preberanie máp TopoActive.....	49	Nastavenia formátu pozície.....	59
Vytvorenie súboru máp.....	50	Zmena merných jednotiek.....	60
Úprava súboru máp.....	50	Nastavenia času.....	60
Odstránenie súboru máp.....	50	Nastavenia dostupnosti.....	60
Výber profilu.....	50	Profily.....	60
Nastavenie upozornenia na priblíženie sa.....	50	Vynulovanie dát a nastavení.....	62
Úprava alebo odstránenie upozornenia na priblíženie sa.....	51	Informácie o zariadení.....	62
Nastavenie tónov upozornenia na priblíženie sa.....	51	Aktualizácie produktov.....	62
Vypnutie všetkých upozornení na priblíženia sa.....	51	Nastavenie aplikácie Garmin Express.....	62
Stránka satelitu.....	51	Ako získať ďalšie informácie.....	62
Nastavenia satelitu GPS.....	51	Zobrazenie elektronického štítku s informáciami o predpisoch a ich dodržiavaní.....	63
Bezdrôtové odosielanie a prijímanie údajov.....	51	Vloženie batérií AA.....	63
Používanie diaľkového ovládača VIRB.....	52	Starostlivosť o zariadenie.....	64
Prispôsobenie zariadenia.....	52	Čistenie zariadenia.....	64
Vlastné dátové polia a infopanely.....	52	Čistenie portu USB.....	64
Zapnutie dátových polí mapy.....	52	Čistenie dotykovej obrazovky.....	64
Prispôsobenie dátových polí.....	52	Správa údajov.....	64
Prispôsobenie infopanelov.....	52	Typy súborov.....	64
Otáčanie obrazovky.....	53	Inštalácia pamäťovej karty.....	65
Ponuka Nastavenie.....	53	Pripojenie zariadenia k počítaču.....	65
Nastavenia systému.....	54	Prenos súborov do zariadenia.....	66
Nastavenia displeja.....	55	Vymazávanie súborov.....	66
Nastavenia telefónu.....	55	Používanie funkcie Garmin Connect.....	66
		Odpojenie kábla USB.....	66
		Technické údaje.....	67
		Príloha.....	68
		Dátové polia.....	68
		Voliteľné príslušenstvo.....	70
		tempe.....	71

Tipy na párovanie bezdrôtových snímačov	71
Riešenie problémov	71
Maximalizácia výdrže batérie	71
Reštartovanie zariadenia	71
Moje zariadenie je v nesprávnom jazyku	71
Informácie o zónach srdcového tepu..	72
Kondičné ciele	72
Výpočty zón srdcového tepu	72

Úvod

⚠ VAROVANIE

Pozrite si príručku *Dôležité informácie o bezpečnosti a produkte* v balení s produktom, kde nájdete upozornenia spojené s produktom a iné dôležité informácie.

Prehľad zariadení

Prehľad zariadenia Montana 700i/710i/750i/760i

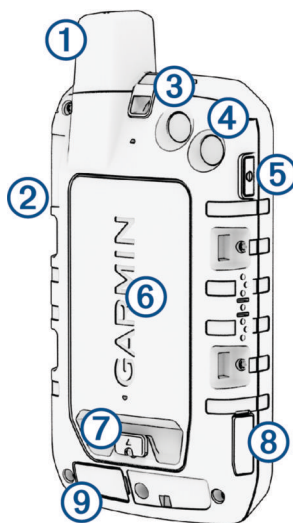

①	Iridium® and anténa GNSS
②	Tlačidlo SOS
③	Objektív (iba Montana 750i/760i)
④	Baterka Blesk (iba Montana 750i/760i)
⑤	Tlačidlo napájania I
⑥	Otvor na kartu microSD® (pod puzdrom na batérie)
⑦	Krúžok D puzdra na batérie
⑧	Port USB (pod ochranným krytom)
⑨	Port externého Iridium a antény GNSS (pod ochranným krytom)

Prehľad zariadenia Montana 700/710



①	Anténa GNSS
②	Baterka
③	Tlačidlo napájania ⓘ
④	Otvor na kartu microSD (pod puzdrom na batérie)
⑤	Krúžok D puzdra na batérie
⑥	Port USB (pod ochranným krytom)

Stavová LED dióda

Stavová LED dióda ① udáva stav zariadenia.

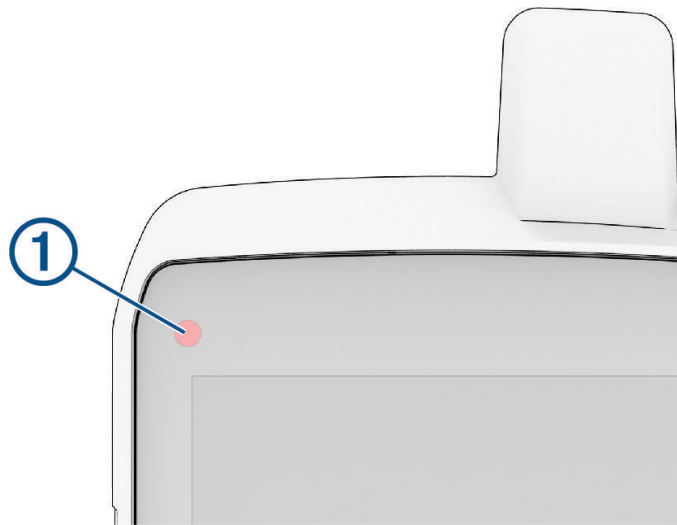

Aktivita LED diódy	Stav
Dvojité bliknutie nazeleno	Máte neprečítanú správu inReach®.
Bliká nazeleno	Zariadenie je v expedičnom režime. Obrazovka je vypnutá, aby sa maximalizovala životnosť batérie.
Blikanie načerveno	Správu inReach sa nepodarilo odoslať. Batéria zariadenia je nabitá na menej ako 10 %.
Striedavé blikanie červenej a zelenej	Zariadenie je v režime SOS.

Vloženie lítium-iónovej batérie

- 1 Nájdite puzdro na lítium-iónové batérie v balení s produktom.
- 2 Skontrolujte, či tesnenie a priestor na batérie neobsahujú nečistoty.
- 3 Vložte puzdro na batérie do zadnej časti zariadenia.

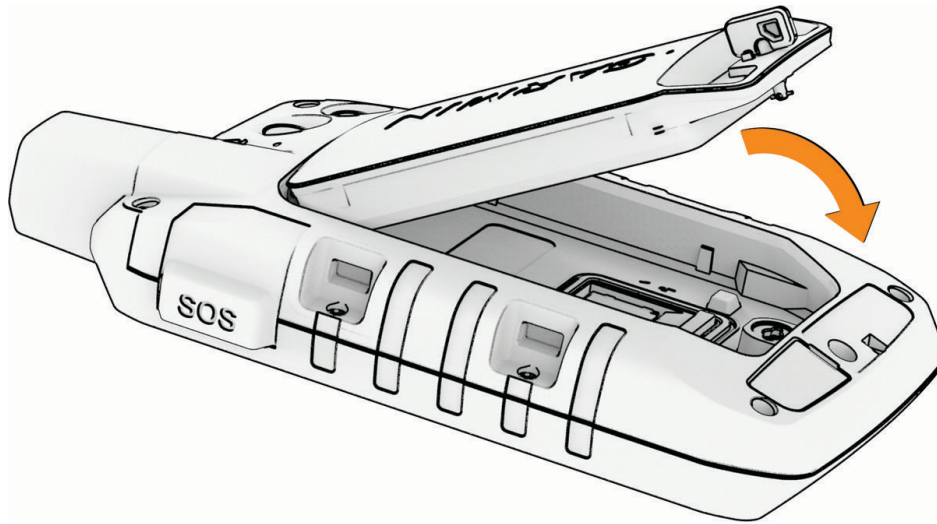

- 4 Otočte krúžok D v smere hodinových ručičiek, aby ste zaistili puzdro na batérie v zariadení.
- 5 Zatlačte krúžok D na plochu k zadnej časti zariadenia.

Batériu by ste mali nechať nainštalovanú v zariadení, aby sa kontakty batérie a otvor na kartu microSD chránili pred vlhkosťou a nečistotami.

Nabíjanie batérie

OZNÁMENIE

Korózii zabránite tak, že pred nabíjaním a pripojením k počítaču dôkladne vysušíte port USB, ochranný kryt a okolie.

Nepokúšajte sa pomocou zariadenia dobíjať batérie, ktoré nedodala spoločnosť Garmin®. Dobíjanie batérie, ktorú nedodala spoločnosť Garmin, môže poškodiť zariadenie a zrušiť záruku.

Než k zariadeniu pripojíte kábel USB, je nutné odstrániť prípadné voliteľné montážne príslušenstvo.

POZNÁMKA: pri teplotách mimo schváleného rozsahu sa zariadenie nebude nabíjať (*Technické údaje, strana 67*).

Batériu je možné nabíjať prostredníctvom štandardnej elektrickej zásuvky alebo portu USB počítača.

1 Potiahnite nahor ochranný kryt ① portu USB ②.

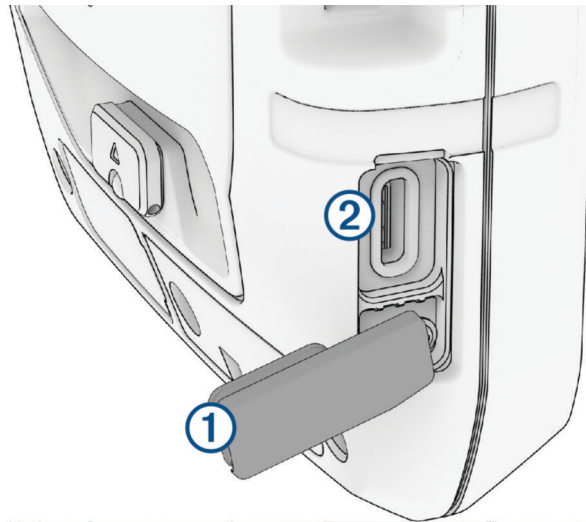

- 2 Pripojte kábel USB do portu USB na zariadení.
- 3 Druhý koniec kábla USB pripojte k sieťovému adaptéru (minimálny výstupný výkon 5 V) alebo k portu USB počítača.
- 4 V prípade potreby pripojte sieťový adaptér do štandardnej zásuvky v stene.
Po pripojení zariadenia k zdroju napájania sa zariadenie zapne.
- 5 Úplne nabite batériu.
TIP: v stavovom riadku sa zobrazí indikátor stavu batérie.

Rýchlejšie nabíjanie zariadenia





- 1 Pripojte zariadenie k sieťovému adaptéru.
- 2 Pripojte sieťový adaptér do štandardnej stenovej zásuvky.
- 3 Podržte tlačidlo napájania, kým sa nezobrazí ukazovateľ stavu nabitia batérie.
- 4 Znova podržte tlačidlo napájania, kým sa nevypne obrazovka.
Zariadenie prejde do režimu nabíjania batérie s nízkou spotrebou energie.
- 5 Úplne nabite zariadenie.
POZNÁMKA: podržaním tlačidla napájania zapnete obrazovku a zobrazíte ukazovateľ stavu nabitia batérie.

Dlhodobé uskladnenie

Ak neplánujete zariadenie používať niekoľko mesiacov, pred jeho uložením by ste mali batériu nabiť najmenej na 50 %. Zariadenie by ste mali skladovať na chladnom a suchom mieste s teplotami typickými pre bežné domácnosti. Po uskladnení zariadenia a pred jeho používaním by ste mali zariadenie úplne nabiť.

Používanie tlačidla napájania

V predvolenom nastavení môžete pomocou tlačidla napájania zapnúť a vypnúť zariadenie, vypnúť obrazovku a otvoriť stránku stavu. Funkcie tlačidla napájania môžete prispôbiť (*Prispôbenie tlačidla napájania, strana 55*).

- Zariadenie zapnete stlačením .
- Stlačením  otvoríte stránku stavu.
- Dvojitým stlačením  vypnete obrazovku.
TIP: obrazovku môžete znova zapnúť stlačením .
- Podržaním stlačeného  vypnete zariadenie.

Zobrazenie stavovej stránky

Stránka stavu zobrazuje aktuálny záznam aktivity, stav pripojenia Bluetooth® a Wi-Fi® a poskytuje rýchly prístup k často používaným funkciám, ako označovanie zemepisných bodov, uzamykanie dotykovej obrazovky a úprava jas podsvietenia.

Stlačte  alebo potiahnite prstom z horného okraja obrazovky nadol a otvorte stránku stavu.





Nastavenie podsvietenia

Nadmerné používanie podsvietenia obrazovky môže významne skrátiť životnosť batérie. Ak chcete dosiahnuť maximálnu výdrž batérie, môžete upraviť jas podsvietenia.

POZNÁMKA: jas podsvietenia môže byť slabý, keď je batéria takmer vybitá.



- 1 Stlačením  otvoríte stránku stavu.
- 2 Jas podsvietenia upravte pomocou posúvača.

Používanie dotykovej obrazovky

- Ťuknutím na obrazovku zvolíte položku.
- Každý výber prostredníctvom dotykovej obrazovky musí predstavovať samostatný krok.
- Výberom  uložíte zmeny a zatvoríte stránku.
- Vybratím položky  zatvorte stránku.
- Stlačením položky  sa vrátite na predchádzajúcu obrazovku.
- Výberom položky  sa vrátite do hlavnej ponuky.
- Vybratím položky  zobrazíte konkrétne položky ponuky pre stránku, ktorá sa zobrazuje.

Uzamknutie dotykovej obrazovky

Dotykovú obrazovku môžete uzamknúť a zabrániť tak neúmyselným dotykom obrazovky.

- 1 Stlačením  otvoríte stránku stavu.
- 2 Vyberte položku .

Odomknutie dotykovej obrazovky

Stlačte .

Aktivácia zariadenia

⚠ VAROVANIE

Skôr ako začnete používať funkcie inReach navigačného zariadenia Montana 700i/710i/750i/760i vrátane odosielania správ, SOS, sledovania a Počasie inReach, musíte mať aktívne satelitné predplatné. Pred použitím v exteriéri zariadenie vždy vyskúšajte.

1 Vyberte jednu z možností:

- Na telefóne si stiahnite aplikáciu Garmin Messenger™ a podľa pokynov na obrazovke spárujte svoje zariadenie, vytvorte si účet a aktivujte si plán služieb.
- Na počítači prejdite na stránku explore.garmin.com, vytvorte si účet a aktivujte plán služieb.

POZNÁMKA: musíte zadať číslo IMEI zariadenia a autorizačný kód, aby ste dokončili on-line časť aktivácie pred odchodom von.

2 Postupujte podľa pokynov na obrazovke zariadenia.

3 Ak používate počítač, vyjdite na otvorené priestranstvo s nezatienu oblohou a nasmerujte anténu zariadenia smerom k oblohe, aby sa dosiahol optimálny výkon.

4 Počkajte, kým zariadenie nadobudne komunikáciu so satelitnou sieťou Iridium.

POZNÁMKA: aktivácia zariadenia môže trvať až 20 minút. Zariadenie musí odoslať a prijať niekoľko správ, čo trvá dlhšie ako odoslanie jednej správy počas bežného používania. Zariadenie by až do ukončenia aktivácie malo ostať vonku.

Aplikácia Garmin Messenger

⚠ VAROVANIE

Funkcie inReach aplikácie Garmin Messenger, vrátane SOS, sledovania a Počasie inReach, nie sú k dispozícii bez pripojeného satelitného komunikačného zariadenia inReach a aktívneho satelitného predplatného. Pred použitím na výlete aplikáciu vždy otestujte vonku.

⚠ UPOZORNENIE

Na nesatelitné funkcie aplikácie Garmin Messenger na odosielanie a prijímanie správ by ste sa nemali spoliehať ako na primárny spôsob získania pomoci v núdzovej situácii.

OZNÁMENIE

Aplikácia funguje cez internet (pomocou bezdrôtového pripojenia alebo mobilných dát v telefóne) aj cez satelitnú sieť Iridium. Ak používate mobilné dáta, váš spárovaný telefón musí byť vybavený dátovým balíkom a musí sa nachádzať v oblasti pokrytia siete, kde je k dispozícii dátové pripojenie. Ak sa nachádzate v oblasti bez sieťového pokrytia, musíte mať aktívne satelitné predplatné, aby vaše satelitné komunikačné zariadenie inReach mohol používať satelitnú sieť Iridium.

Pomocou aplikácie môžete posilať správy ostatným používateľom aplikácie Garmin Messenger vrátane priateľov a rodiny bez zariadení Garmin. Prevziať aplikáciu a pripojiť svoj telefón si môže ktokoľvek, čo mu umožní komunikovať s ostatnými používateľmi aplikácie cez internet (nevyžaduje sa žiadne prihlásenie). Používatelia aplikácie môžu tiež vytvárať vlákna skupinových správ s inými telefónnymi číslami SMS. Noví členovia pridaní do skupinovej správy si môžu prevziať aplikáciu, aby videli, čo hovoria ostatní.

Na správy odoslané pomocou bezdrôtového pripojenia alebo mobilných dát v telefóne sa nevzťahujú poplatky za prenos dát ani ďalšie poplatky vášho satelitného predplatného. Prijaté správy môžu byť spoplatnené, ak sa pokúsite o doručenie správy cez satelitnú sieť Iridium a internet. Platia štandardné sadzby za textové správy pre váš mobilný dátový plán.

Aplikáciu Garmin Messenger môžete prevziať z obchodu s aplikáciami vo vašom telefóne (garmin.com/messengerapp).

Satelitná sieť Iridium

Na prenos správ a bodov na trase satelitnou sieťou Iridium vyžaduje vaše zariadenie priamy výhľad na oblohu. Bez priameho výhľadu na oblohu sa zariadenie pokúša odoslať informácie, kým nezíska satelitné signály.

TIP: pre najlepšie spojenie so satelitmi držte zariadenie tak, aby anténa smerovala k oblohe.

Vyhľadanie satelitných signálov











Vyhľadanie satelitných signálov môže trvať 30 až 60 sekúnd.

- 1 Vyjdite na otvorené priestranstvo.
- 2 V prípade potreby zapnite zariadenie.
- 3 Počkajte, kým zariadenie vyhľadá satelity.
Kým zariadenie určuje vašu polohu GNSS, zobrazuje sa blikajúci ?.

 v stavovom riadku zobrazuje silu satelitného signálu.

Keď zariadenie získa satelitný signál, automaticky začne zaznamenávať vašu trasu ako aktivitu.

Informačné ikony

	Stav snímača ANT+®
	Sila signálu GPS
	Nabíjanie batérie
	Nabíjanie je ukončené
	Stav technológie Bluetooth
	Stav funkcie Wi-Fi
	Odosielanie, prijímanie alebo vyhľadávanie správ a bodov sledovania inReach
	Neprečítané správy inReach
	Stav sledovania inReach
	Dotyková obrazovka je uzamknutá

Funkcie inReach

VAROVANIE

Skôr ako začnete používať funkcie inReach na zariadení Montana 700i/710i/750i/760i vrátane odosielania správ, SOS, sledovania a Počasie inReach, musíte ho aktivovať. Pred použitím v exteriéri zariadenie vždy vyskúšajte.

Pri používaní funkcií odosielania/prijímania správ, sledovania a SOS sa uistite, že máte priamy výhľad na oblohu, pretože tieto funkcie si na svoje správne fungovanie vyžadujú prístup k satelitu.

OZNÁMENIE

Niektoré jurisdikcie regulujú alebo zakazujú používanie satelitných komunikačných zariadení. Používateľ je zodpovedný za znalosť a dodržiavanie platných zákonov v rámci jurisdikcií, v ktorých zariadenie plánuje používať.

Správy

Vaše satelitné komunikačné zariadenie Montana 700i/710i/750i/760i odosiela a prijíma textové správy pomocou satelitnej siete Iridium. Môžete posilať správy na telefónne číslo SMS, e-mailovú adresu alebo iné zariadenie, ktoré používa technológiu inReach. Každá odoslaná správa obsahuje podrobnosti o vašej polohe, ak je to povolené.

Odoslanie správy o prihlásení

Správy o prihlásení majú preddefinovaný text a preddefinovaných príjemcov. Správy o prihlásení je potrebné nastaviť na webovej lokalite Garmin Explore™ na adrese explore.garmin.com.

- 1 Vyberte položky **inReach** > **Správy** > **Odoslať vstupnú kontrolu**.
- 2 Vyberte správu o prihlásení a vyberte položku **Odoslať správu**.

Odoslanie textovej správy

- 1 Vyberte položku .
- 2 Vyberte položky **inReach** > **Správy** > **Nová správa**.
- 3 Vyberte jednu z možností:
 - Ak chcete začať s prednastavenou správou, vyberte položku **Odoslať rýchlu správu**.
POZNÁMKA: na webovej stránke Garmin Explore môžete pridávať a upravovať rýchle textové správy.
 - Ak chcete napísať vlastnú správu, vyberte položku **Napíšte správu**.
- 4 Vyberte položku **Komu** a vyberte príjemcov zo zoznamu kontaktov alebo zadajte kontaktné informácie jednotlivých príjemcov.
- 5 Po dokončení správy vyberte položku **Odoslať správu**.

Odpovedanie na správy

- 1 Vyberte položku .
- 2 Vyberte položku **inReach** > **Správy**.
- 3 Vyberte konverzáciu.
- 4 Vyberte možnosť **Odpovedať**.
- 5 Vyberte jednu z možností:
 - Ak chcete napísať vlastnú správu, vyberte položku **Napíšte správu**.
 - Ak chcete začať s nahratou správou, vyberte položku **Odoslať rýchlu správu** a vyberte správu.
- 6 Po dokončení správy vyberte položku **Odoslať správu**.

Kontrola správ

Vaše navigačné zariadenie každú hodinu automaticky kontroluje správy. Keď odošlete správu, zariadenie počúva odpovede po dobu 10 minút. Keď používate funkciu sledovania inReach, zariadenie kontroluje správy v intervale sledovania. Kontrolu správ môžete vynútiť manuálne kontrolou správ, odoslaním správy alebo odoslaním bodu trasy. Počas kontroly správ sa navigačné zariadenie pripojí k satelitom a prijíma správy čakajúce na odoslanie do zariadenia.

POZNÁMKA: aby mohlo vaše navigačné zariadenie prijímať správy, musí byť počas intervalu počúvania v dosahu satelitu a medzi ním a oblohou nesmie byť žiadna prekážka.

- 1 Vyberte položku .
- 2 Vyberte položky **inReach** > **Nástroje inReach** > **Kontrola e-mailu** > **Skontrolujte si poštu**.

Zobrazenie podrobností správy

- 1 Vyberte položku .
- 2 Vyberte položku **inReach** > **Správy**.
- 3 Vyberte konverzáciu.
- 4 Vyberte správu.
- 5 Vyberte kartu s informáciami.

Navigácia do polohy správy

Keď dostanete správu z iného zariadenia s technológiou inReach, správa môže obsahovať informácie o polohe. Na základe týchto správ sa môžete dostať na miesto, z ktorého bola správa odoslaná.



- 1 Vyberte položku .
- 2 Vyberte položku **inReach** > **Správy**.
- 3 Vyberte konverzáciu.
- 4 Vyberte správu s informáciou o polohe.
- 5 Vyberte kartu mapy.
- 6 Vyberte položku **Chod'**.

Zahrnutie súradníc polohy do správy

Ak posielate správu príjemcovi, ktorý nemá prístup na internet, môžete do správy zahrnúť súradnice svojej polohy. Napríklad v prípade, ak má príjemca starší model telefónu, ktorý nepodporuje zobrazovanie máp alebo sa nachádza mimo oblasti pokrytia mobilnými údajmi a nemôže zobraziť webovú stránku.

- 1 Vyberte položku .
- 2 Vyberte položky **inReach** > **Správy** > **Nová správa** > **Odoslať informáciu o polohe**.
- 3 Zadajte jedného alebo viacerých príjemcov.
- 4 V prípade potreby vložte správu.
- 5 Vyberte položku **Odoslať správu**.

Odstránenie správ

- 1 Vyberte položku .
- 2 Vyberte položku **inReach** > **Správy**.
- 3 Vyberte konverzáciu.
- 4 Vyberte položky  > **Odstrániť konverzáciu**.

Nastavenia správ

Vyberte položku . Vyberte položky **Nastavenie** > **Správy**.

Zvoniť do prečítania: nastaví navigačné zariadenie, aby zvonilo, kým si neprečítate novú správu. Táto funkcia je užitočná, ak sa nachádzate v hlučnom prostredí.

Upozornenia: upozorní vás na prichádzajúce správy inReach.

Zobraziť na mape: zobrazí hlásenia inReach na mape.

Sledovanie inReach

Funkciu sledovania v zariadení Montana 700i/710i/750i/760i môžete použiť na zaznamenávanie bodov na trase a ich odosielanie satelitnou sieťou Iridium v špecifikovaných intervaloch odosielania.

Body na trase sa zobrazujú na webovej lokalite Garmin Explore.

Spustenie sledovania

- 1 Vyberte položku .
- 2 Vyberte položku **inReach** > **Sledovanie** > **Spustiť sledovanie**.

POZNÁMKA: spustenie funkcie Sledovanie spustí aj zaznamenávanie trasy ako aktivity.

Zastavenie sledovania

- 1 Vyberte položku .
- 2 Vyberte položku **inReach** > **Sledovanie** > **Ukončiť sledovanie**.

POZNÁMKA: zastavenie sledovania pozastaví aj zaznamenávanie aktivity.

Zdieľanie stránky sledovania

Prepojenie na stránku sledovania môžete zdieľať s ďalšími ľuďmi. Systém na konci vašej správy automaticky pridá text vrátane informácií o prepojení.

- 1 Vyberte položku .
- 2 Vyberte položky **inReach** > **Sledovanie** > **Zdieľať s** > **OK**.
- 3 Vyberte položku **Komu** a vyberte príjemcov zo zoznamu kontaktov alebo zadajte kontaktné informácie jednotlivých príjemcov.
- 4 Vyberte položku **Odoslať správu**.

Nastavenia sledovania inReach

Vyberte položku . Vyberte položky **Nastavenie** > **Sledovanie**.

Automatická trasa: nastaví navigačné zariadenie na spustenie sledovania po jeho zapnutí.

Prepojenie so záznamom: prepája trasu s aktuálnym záznamom aktivity.

Interval pri pohybe: nastaví frekvenciu, ktorou navigačné zariadenie zaznamenáva body na trase a odosiela ich prostredníctvom satelitnej siete, keď sa pohybujete. Ak odoberáte profesionálny plán, môžete určiť interval, keď sa nepohybujete.

SOS

VAROVANIE

Pred použitím funkcie SOS musíte mať aktívne satelitné predplatné. Pred použitím na výlete zariadenie vždy otestujte vonku.

Pri používaní funkcie SOS sa uistite, že máte priamy výhľad na oblohu, pretože táto funkcia si na svoje správne fungovanie vyžaduje prístup k satelitu.

OZNÁMENIE

Niektoré jurisdikcie regulujú alebo zakazujú používanie satelitných komunikačných zariadení. Používateľ je zodpovedný za znalosť a dodržiavanie platných zákonov v rámci jurisdikcií, v ktorých zariadenie plánuje používať.

V núdzovej situácii môžete použiť svoje zariadenie Montana 700i/710i/750i/760i na kontaktovanie centra Garmin ResponseSM a požiadať o pomoc. Stlačením tlačidla SOS odošlete správu tímu Garmin Response a ten upozorní príslušných záchranárov na vašu situáciu. V prípade núdze môžete komunikovať s tímom Garmin Response, kým budete čakať na príchod pomoci. Funkciu SOS by ste mali používať len v skutočnej núdzovej situácii.

Vyslanie SOS záchrany

Záchranu SOS môžete spustiť so zapnutým alebo vypnutým zariadením v prípade, že v batérii zariadenia je energia.

- 1 Nadvihnite ochranný kryt ① z tlačidla **SOS** ②.

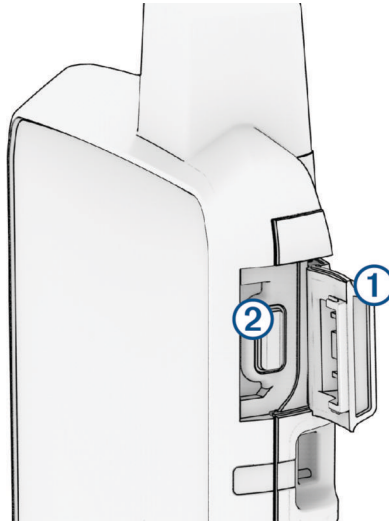

- 2 Stlačte a podržte tlačidlo **SOS**.
- 3 Počkajte na odpočítavanie SOS.
Zariadenie odošle predvolenú správu tiesňovej služby s podrobnosťami o vašej polohe.
- 4 Odpovedzte na potvrdzujúcu správu tiesňovej služby.

Na základe vašej odpovede bude tiesňová služba vedieť, že ste počas záchrany schopní interakcie. Ak neodpoviete, tiesňová služba napriek tomu začne záchrannú akciu.

Prvých 10 minút prebiehajúcej záchrany sa bude každú minútu odosielať aktualizovaná poloha tiesňovej služby. Aby sa šetrila úroveň nabitia batérie po prvých 10 minútach, aktualizovaná poloha sa bude odosielať každých 10 minút.

TIP: pomocou aplikácie Garmin Messenger môžete tiež spustiť záchranu SOS a komunikovať s Garmin Response. Ak chcete používať funkciu SOS v aplikácii, musíte mať aktívne satelitné predplatné.

Odosielanie vlastnej správy SOS

Po stlačení tlačidla SOS na spustenie SOS záchrany môžete odpovedať pomocou vlastnej správy na stránke SOS.

- 1 Vyberte položku 🏠.
- 2 Vyberte položku **inReach > SOS > Odpovedať**.
- 3 Vyberte položku **Napíšte správu** a napíšete vlastnú správu SOS.
- 4 Vyberte položku **Odoslať správu**.

Na základe vašej odpovede bude tiesňová služba vedieť, že ste počas záchrany schopní interakcie.

Zrušenie žiadosti SOS

Ak už nepotrebujete pomoc, žiadosť SOS môžete zrušiť aj po odoslaní služby reakcie na tiesňovú situáciu.

- 1 Nadvihnite ochranný kryt a držte tlačidlo **SOS**.
- 2 Vyberte položku **Zrušiť signál SOS**.
- 3 Keď sa zobrazí výzva na potvrdenie žiadosti o zrušenie, vyberte položku **Zrušiť signál SOS**.

Zariadenie odošle žiadosť o zrušenie. Keď od tiesňového dispečingu dostanete potvrdzovaciu správu, zariadenie sa vráti do normálnej prevádzky.

Odosielanie testovacej správy

VAROVANIE

Pred použitím navigačného zariadenia na cestách by ste mali odoslať testovaciu správu vonku, aby ste sa uistili, že je vaša satelitná predplatená služba aktívna.

- 1 Vyberte položku .
- 2 Vyberte položku **inReach > Nástroje inReach > Test komunikácie > Test**.
Počkajte, kým navigačné zariadenie odošle testovaciu správu. Po prijatí potvrdzujúcej správy je navigačné zariadenie pripravené na použitie.

Synchronizácia údajov inReach

Po vykonaní úprav údajov, ako sú zmeny plánu, kontaktov alebo správ o prihlásení, musíte svoje zariadenie synchronizovať pomocou aplikácie.

- 1 Otvorte spárovanú aplikáciu Garmin Messenger alebo Garmin Explore.
- 2 Počkajte, kým sa dokončí synchronizácia údajov.
TIP: stav pripojenia môžete skontrolovať v aplikácii na karte Zariadenie.

Kontakty

Na zariadení Montana 700i/710i/750i/760i môžete pridávať, odstraňovať a upravovať kontakty.

Pridanie kontaktu

- 1 Vyberte položky **inReach > Kontakty > Nový kontakt**.
- 2 Vyberte položku, ktorú chcete upraviť.
- 3 Zadajte nové informácie.

Úprava kontaktu

- 1 Vyberte položky **inReach > Kontakty**.
- 2 Vyberte kontakt.
- 3 Vyberte položku, ktorú chcete upraviť.
- 4 Zadajte nové informácie.



Vymazanie kontaktu

- 1 Vyberte položky **inReach > Kontakty**.
- 2 Vyberte kontakt.
- 3 Vyberte položky  > **Vymazať kontakt**.

Používanie údajov a história



Detaily plánu a spotrebu dát si môžete pozrieť na zariadení Montana 700i/710i/750i/760i.

Zobrazenie podrobností plánu

- 1 Vyberte položku .
- 2 Vyberte možnosť **inReach > Nástroje inReach**.
- 3 Vyberte možnosť .

Zobrazenie spotreby dát



Môžete zobraziť počet správ, správ o prihlásení a bodov na trase odoslaných počas aktuálneho fakturačného obdobia. Počítadlo spotreby dát sa automaticky vynuluje na začiatku každého fakturačného obdobia.

- 1 Vyberte položku .
- 2 Vyberte možnosť **inReach** > **Nástroje inReach**.
- 3 Vyberte možnosť .



Zobrazovanie hlavných stránok

Informácie potrebné na prevádzku tohto zariadenia sa nachádzajú na hlavných stránkach. Predvolené stránky zahŕňajú hlavnú ponuku, mapu, kompas, trasový počítač a stránky Kam viesť?.

- Pomocou ikon v paneli **Oblíbené** prechádzajte hlavnými stránkami.
- Podržte ikonu v paneli **Oblíbené** a potiahnite ju na nové miesto, aby ste zmenili poradie ikon alebo odstránili ikonu.

TIP: na prispôbenie panela **Oblíbené** môžete tiež vybrať položky **Nastavenie** > **Ponuky** > **Oblíbené**. Ikony  a  nemožno odstrániť ani zmeniť.



Mapa

 predstavuje vašu polohu na mape. Keď cestujete,  sa posúva a zobrazuje vašu trasu. V závislosti od úrovne priblíženia sa na mape môžu zobrazovať názvy zemepisných bodov a symboly. Mapu môžete priblížiť, aby ste videli viac detailov. Pri navigovaní k cieľu sa vaša trasa označí farebnou čiarou na mape.

Správa máp

- 1 Vyberte položku .
- 2 Vyberte položky **Nastavenie** > **Správca máp**.
- 3 Vyberte jednu z možností:
 - Ak chcete prevziať prémiové mapy a aktivovať predplatné služby Outdoor Maps+ pre toto zariadenie, vyberte položku **Outdoor Maps+** (*Preberanie máp, strana 49*).
 - Ak chcete stiahnuť TopoActive mapy, vyberte **Mapy TopoActive** (*Preberanie máp TopoActive, strana 49*).

Navigácia podľa mapy

- 1 Aktivujte navigáciu do cieľa (*Navigovanie do cieľa, strana 23*).
- 2 Na mape vykonajte jednu alebo viac akcií:
 - Potiahnutím mapy zobrazíte rôzne oblasti.
 - Priblížením alebo oddialením dvoch prstov na dotykovej obrazovke priblížte alebo oddiaľte mapu.
 - Pomocou položiek  a  priblížte alebo oddiaľte mapu.
 - Rýchle priblíženie vykonajte dvojitém ťuknutím na mapu.
 - Zvoľte polohu na mape (označenú špendlíkom) a výberom informačného panela vo vrchnej časti obrazovky zobrazte informácie o vybratej polohe.
 - Ak chcete vybrať, ktoré vrstvy sa majú zobrazovať na mape, vyberte položku .

Nastavenia strany mapy

Na mape vyberte položku .

Zastaviť navigáciu: zastavenie navigácie po aktuálnej trase.

Konfigurácia mapy: umožňuje otvoriť doplňujúce nastavenia mapy (*Nastavenia mapy, strana 15*).

Merat' vzdialenosť: umožňuje odmerať vzdialenosť medzi viacerými miestami (*Meranie vzdialeností na mape, strana 15*).

Obnova predv. nastavení: obnovenie predvolených výrobných nastavení mapy.

Nastavenia mapy

Na mape vyberte položku . Vyberte položku **Konfigurácia mapy**.

Správca máp: zobrazuje prevzaté verzie máp. S predplatným Outdoor Maps+ vám umožní prevziať ďalšie mapy (*Preberanie máp, strana 49*).

Orientácia: nastavenie spôsobu zobrazenia mapy na stránke (*Zmena orientácie mapy, strana 15*).

Infopanel: slúži na nastavenie zobrazenia infopanelu na mape. Každý infopanel zobrazuje iné informácie o trase alebo celi.

POZNÁMKA: infopanel zaznamená vaše prispôsobené nastavenia. Pri zmene profilu (*Profily, strana 60*) sa vaše nastavenia nevymažú.

Text navádzania: nastavenie toho, kedy sa na mape má zobraziť textové navádzanie.

Rozšírené nastavenie: umožňuje prispôbiť rozšírené nastavenia mapy (*Rozšírené nastavenia mapy, strana 15*).

Rozšírené nastavenia mapy

Na mape vyberte položku . Vyberte položky **Konfigurácia mapy > Rozšírené nastavenie**.

Automatické zväčšovanie: automaticky vybrať vhodnú úroveň zväčšovania na optimálne použitie na mape. Keď je vybraná možnosť Vypnúť(é), musíte približovať alebo odďaľovať manuálne.

Podrobnosti: nastavenie množstva detailov zobrazených na mape. Zobrazenie viacerých detailov môže spôsobiť pomalšie posúvanie mapy.

Vozidlo: nastavenie ikony polohy, ktorá predstavuje vašu polohu na mape. Prednastavená je ikona malého modrého trojuholníka.

Úrovne priblíženia: slúži na nastavenie úrovne priblíženia, na ktorej sa zobrazujú položky mapy. Položky mapy sa nezobrazujú, pokiaľ je úroveň priblíženia mapy vyššia, než je nastavená úroveň.

Veľkosť textu: slúži na nastavenie veľkosti textu položiek mapy.

Rýchlosť mapy: upravte rýchlosť vykresľovania mapy. Vyššia rýchlosť vykresľovania mapy znižuje výdrž batérie.

Zmena orientácie mapy

1 Na mape vyberte položku .

2 Vyberte položky **Konfigurácia mapy > Orientácia**.

3 Vyberte možnosť:

- Výberom položky **Na sever** sa zobrazí sever v hornej časti stránky.
- Výberom položky **Trasa hore** sa zobrazí váš aktuálny smer pohybu v hornej časti stránky.
- Výberom položky **Automobilový režim** zobrazíte pohľad na polohu automobilu so smerom jazdy vo vrchnej časti.

Meranie vzdialeností na mape



Môžete odmerať vzdialenosť medzi dvomi miestami.

1 Vyberte miesto na mape.

2 Vyberte položky  > **Meráť vzdialenosť > Štart > Použiť**.

3 Špendlík presuňte na ďalšie miesto na mape.

Kompas

Pri navigovaní symbol  ukazuje smer vášho cieľa bez ohľadu na to, ktorým smerom sa pohybujete. Keď symbol  smeruje na vrchnú časť elektronického kompasu, smerujete priamo ku svojmu cieľu. Ak symbol  smeruje akýmkoľvek iným smerom, otočte sa tak, aby smeroval na vrchnú časť kompasu.

Navigácia pomocou kompasu

Pri navigovaní do cieľa symbol ▲ ukazuje smer vášho cieľa bez ohľadu na to, ktorým smerom sa pohybujete.

- 1 Aktivujte navigáciu do cieľa (*Navigovanie do cieľa, strana 23*).
- 2 Na domovskej obrazovke vyberte položku **Kompas**.
- 3 Otáčajte sa dovtedy, kým ▲ nebude ukazovať smerom k vrchnej časti kompasu, a potom pokračujte týmto smerom až k cieľu.

Nastavenia kompasu

Na kompase vyberte položku .

Ukázať a ísť: umožňuje namieriť zariadenie na objekt v diaľke a použiť tento objekt ako referenčný bod pri navigácii (*Navigácia s funkciou Ukázať a ísť, strana 16*).

Zastaviť navigáciu: zastavenie navigácie po aktuálnej trase.

Zmeniť infopanel: zmena témy a informácií zobrazených na infopaneli.

Nastaviť mierku: nastavuje mierku pre vzdialenosť medzi bodkami na indikátore odchýlenia sa od kurzu pri navigácii s funkciou Ukázať a ísť.

Kalibrovať kompas: umožňuje kalibrovať kompas, ak nereaguje správne, napr. po presune na veľké vzdialenosti alebo po extrémnych zmenách teploty (*Kalibrácia kompasu, strana 16*).

Nastavenie kurzu: umožňuje upraviť nastavenia kurzu kompasu (*Nastavenia kurzu, strana 17*).

Uzamknúť dátové polia: uzamknú sa dátové polia. Ak chcete dátové polia upraviť, môžete ich odomknúť.

Obnova predv. nastavení: obnovenie predvolených výrobných nastavení kompasu.

Navigácia s funkciou Ukázať a ísť

Zariadenie môžete nasmerovať na objekt v diaľke s uzamknutým smerom kompasu, premietnuť objekt ako zemepisný bod a navigovať pomocou objektu ako referenčného bodu.

- 1 Na kompase vyberte položky  > **Ukázať a ísť**.
- 2 Namierte zariadenie na požadovaný objekt.
- 3 Vyberte položky **Smer uzamknutia** > **Nastaviť kurz**.
- 4 Navigujte za pomoci kompasu.

Premietnutie zemepisného bodu na vašu aktuálnu polohu

Nový zemepisný bod môžete uložiť premietnutím vzdialenosti od vašej aktuálnej polohy.

Ak by ste chceli napríklad navigovať na miesto, ktoré vidíte na druhej strane rieky alebo potoka, môžete premietnuť zemepisný bod z vašej aktuálnej polohy do sledovaného miesta a potom navigovať do novej polohy po prechode cez rieku alebo potok.

- 1 Na kompase vyberte položky  > **Ukázať a ísť**.
- 2 Namierte zariadenie na nové miesto.
- 3 Vyberte položku **Smer uzamknutia** > **Premietnuť zemepisný bod**.
- 4 Vyberte mernú jednotku.
- 5 Zadajte vzdialenosť a vyberte položku ✓.
- 6 Vyberte položku **Uložiť**.

Kalibrácia kompasu

Než začnete s kalibráciou elektronického kompasu, musíte sa nachádzať v exteriéri a ďalej od objektov, ktoré vplývajú na magnetické polia, ako sú autá, budovy či drôty elektrického vedenia.

Zariadenie disponuje 3-osovým elektronickým kompasom. Kompas by ste mali kalibrovať po prejení veľkej vzdialenosti alebo po zmenách teploty.

- 1 V kompase stlačte tlačidlo .
- 2 Vyberte položku **Kalibrovať kompas** > **Štart**.
- 3 Postupujte podľa pokynov na obrazovke.

Nastavenia trasového počítača

Na trasovom počítači stlačte tlačidlo .

Vynulovať: vynulovanie všetkých hodnôt na trasovom počítači. V záujme zvýšenia presnosti informácií vynulujte pred začiatkom trasy informácie o trase.

Zmeniť infopanel: zmena témy a informácií zobrazených na infopaneli.

POZNÁMKA: infopanel zaznamená vaše prispôsobené nastavenia. Pri zmene profilu (*Profily, strana 60*) sa vaše nastavenia nevymažú.

Uzamknúť dátové polia: uzamknú sa dátové polia. Ak chcete dátové polia upraviť, môžete ich odomknúť.

Vložiť stranu: vloženie ďalšej stránky s prispôsobiteľnými dátovými poľami.

Odstrániť stránku: odstránenie ďalšej stránky s prispôsobiteľnými dátovými poľami.

Ďalšie údaje: pridanie ďalších dátových polí do trasového počítača.

Menej údajov: odstránenie dátových polí z trasového počítača.

Obnova predv. nastavení: obnovenie predvolených výrobných nastavení trasového počítača.

Výškomer

Graf výškomera predvolene zobrazuje nadmorskú výšku v priebehu prejdenej vzdialenosti. Môžete prispôbiť nastavenia výškomera (*Nastavenia výškomeru, strana 18*). Výberom ľubovoľného bodu na grafe môžete zobraziť podrobné informácie o danom bode.

Môžete prispôbiť panel obľúbených položiek, aby ste mohli pridať stránku výškomera (*Prispôsobenie panela obľúbených položiek, strana 59*).

Nastavenia grafu výškomera

Vo výškomere vyberte položku .

Vynulovať: slúži na vynulovanie údajov výškomera vrátane zemepisných bodov, sledovania a trasy.

Nastavenie výškomera: umožňuje otvorenie ďalších nastavení výškomera (*Nastavenia výškomeru, strana 18*).

Obnova predv. nastavení: obnovenie predvolených výrobných nastavení výškomera.

Nastavenia výškomeru

Vo výškomere vyberte položky  > **Nastavenie výškomera**.

Automatická kalibrácia: Raz umožňuje výškomeru automaticky raz kalibrovať pri spustení aktivity. Nepretržite umožňuje výškomeru kalibrovať po celú dobu vašej aktivity.

Režim barometra: Premen. nadm. výška umožňuje barometru merať zmeny nadmorskej výšky počas pohybu. Pevná nadmorská výška predpokladá, že zariadenie je nehybne umiestnené v stálej nadmorskej výške, preto sa barometrický tlak mení iba v dôsledku zmeny počasia.

Zameranie tlaku: nastavuje spôsob zaznamenávania údajov o tlaku v zariadení. Možnosť Vždy uložiť zaznamenáva všetky údaje o tlaku, ktoré môžete uplatniť pri sledovaní tlakových frontov.

Typ grafu: zaznamenáva zmeny nadmorskej výšky za určitý čas alebo vzdialenosť, zaznamenáva barometrický tlak za určitý čas alebo zaznamenáva zmeny okolitého tlaku za určitý čas.

Kalibrovať výškomer: umožňuje vykonať manuálnu kalibráciu barometrického výškomera (*Kalibrácia barometrického výškomera, strana 18*).

Kalibrácia barometrického výškomera

Barometrický výškomer môžete manuálne kalibrovať, ak poznáte správnu nadmorskú výšku alebo správny barometrický tlak.

- 1 Prejdite na miesto, ktorého nadmorskú výšku alebo barometrický tlak poznáte.
- 2 Vo výškomere vyberte položky  > **Nastavenie výškomera** > **Kalibrovať výškomer**.
- 3 Postupujte podľa pokynov na obrazovke.

Funkcie s pripojením

Funkcie s pripojením sú pre zariadenie Montana dostupné, keď ho pripojíte k bezdrôtovej sieti alebo kompatibilnému telefónu pomocou technológie Bluetooth. Niektoré funkcie vyžadujú, aby ste si do telefónu nainštalovali aplikáciu Garmin Messenger. Niektoré funkcie vyžadujú, aby ste si do telefónu nainštalovali aplikáciu Garmin Explore. Ďalšie informácie nájdete na stránke garmin.com/apps.

Garmin Messenger: aplikácia Garmin Messenger vám umožňuje vytvárať a odosielať správy pomocou telefónu a synchronizovať kontakty a správy o prihlásení so zariadením.

Garmin Explore: aplikácia Garmin Explore synchronizuje a zdieľa zemepisné body, dráhy a zbierky s vaším zariadením. Okrem toho si môžete mapy stiahnuť do telefónu a mať k nim prístup offline.

Snímače Bluetooth: umožňuje pripojenie k snímačom kompatibilným s technológiou Bluetooth, napríklad monitoru srdcového tepu.

Connect IQ™: používanie aplikácie Connect IQ umožňuje rozšíriť funkcie zariadenia pomocou miniaplikácií, dátových polí a aplikácií.

Súbory EPO na stiahnutie: používanie aplikácie Garmin Explore alebo pripojenie k sieti Wi-Fi umožňuje stiahnuť súbor s rozšírenou predikciou obežnej dráhy na rýchlejšiu lokalizáciu satelitov GPS a skrátenie času úvodného určenia polohy pomocou signálu GPS.

Outdoor Maps+: umožňuje vám stiahnuť si bezplatné satelitné snímky alebo prémiové údaje máp pomocou predplatného Outdoor Maps+, keď ste pripojení k sieti Wi-Fi.

Údaje o geoskrýšach v reálnom čase: ponúka platené služby alebo služby bez predplatného slúžiace na zobrazenie údajov o geoskrýšach v reálnom čase z webovej lokality www.geocaching.com prostredníctvom aplikácie Garmin Explore alebo po pripojení do siete Wi-Fi.

Sledovanie: umožňuje zaznamenávať body trasy a prenášať ich cez satelitnú sieť Iridium. Môžete pozvať kontakty tak, že im pošlete správu inReach z poľa. Táto funkcia umožňuje vašim kontaktom zobraziť vaše údaje v reálnom čase na webovej stránke sledovania.

Upozornenia z telefónu: používanie aplikácie Garmin Explore umožňuje zobrazovať na vašom zariadení Montana upozornenia a správy z telefónu.

Aktualizácie softvéru: umožňuje prijímať aktualizácie o softvéri vo vašom zariadení pomocou aplikácie Garmin Explore alebo po pripojení do siete Wi-Fi.

Aktívne počasie: umožňuje zobrazovať aktuálne počasie a predpovede počasia pomocou aplikácie Garmin Explore alebo po pripojení do siete Wi-Fi.

Počasié inReach: umožňuje prijímať informácie o počasí prostredníctvom predplatného inReach. Môžete si vyžiadať predpoveď počasia.

Požiadavky funkcií s pripojením

Niektoré funkcie vyžadujú telefón a aplikáciu Garmin na telefóne.

Funkcia	Pripojené k Spárovanému telefónu	Pripojenie k sieti Wi-Fi
Nahrávanie aktivity do služby Garmin Connect™	Áno	Áno
Aktualizácie softvéru	Áno	Áno
Súbory EPO na stiahnutie	Áno	Áno
Údaje o geoskrýšach v reálnom čase	Áno	Áno
Počasie	Áno	Áno
Upozornenia z telefónu	Áno ¹	Nie
Connect IQ	Áno	Nie
Outdoor Maps+	Áno ²	Áno ³

Spárovanie smartfónu so zariadením

- 1 Kompatibilný smartfón umiestnite do vzdialenosti najviac 10 m (33 stôp) od zariadenia.
- 2 Na kompatibilnom smartfóne povoľte technológiu Bluetooth a stiahnite a otvorte aplikáciu Garmin Explore alebo Garmin Connect.
- 3 Na svojom zariadení Montana vyberte položky **Nastavenie > Spárovať telefón > Párovať**.
- 4 V aplikácii vyberte príslušné zariadenie a podľa pokynov na obrazovke svoje zariadenie spárujte.

Upozornenia z telefónu

Upozornenia z telefónu vyžadujú, aby bol v dosahu Bluetooth spárovaný telefón kompatibilný so zariadením. Keď telefón prijme správy, odošle upozornenia do vášho zariadenia.

Zobrazenie upozornení z telefónu

Ak si chcete zobrazíť upozornenia, musíte svoje zariadenie spárovať s kompatibilným telefónom.

- 1 Stlačte **i** alebo potiahnite prstom z horného okraja obrazovky nadol a otvorte stránku stavu.
- 2 Vyberte položku **Upozornenia**.
- 3 Vyberte požadované upozornenie.

Skrytie upozornení

Upozornenia sú predvolene zapnuté, keď spárujete svoje zariadenie s kompatibilným telefónom. Upozornenia môžete skryť, aby sa nezobrazovali na obrazovke zariadenia.

- 1 Vyberte položky **Nastavenie > Telefón**.
- 2 Vyberte položku **Upozornenia** a vypnite upozornenia na zariadení.

¹ Zariadenie prijíma upozornenia priamo zo spárovaného telefónu so systémom iOS® a v prípade telefónu so systémom Android™ cez aplikáciu Garmin Connect.

² Vyžaduje sa na aktiváciu predplatného.

³ Vyžaduje sa na sťahovanie máp.

Správa upozornení

Pomocou kompatibilného telefónu môžete spravovať upozornenia, ktoré sa objavujú na vašom zariadení Montana.

Vyberte jednu z možností:

- Ak používate zariadenie iPhone®, prejdite do nastavení upozornení iOS a vyberte, ktoré upozornenia sa majú zobrazovať na vašom telefóne a zariadení.

POZNÁMKA: všetky upozornenia, ktoré na zariadení iPhone povolíte, sa zobrazia aj na zariadení.

- Ak používate telefón Android, v aplikácii Garmin Connect vyberte položku **••• > Nastavenia > Smart upozornenia > Upozornenia aplikácií** a vyberte upozornenia, ktoré sa majú zobrazovať na zariadení.

Pripojenie k bezdrôtovej sieti

- 1 Vyberte položku **Nastavenie > Wi-Fi**.
- 2 V prípade potreby prepínačom zapnite technológiu Wi-Fi.
- 3 Vyberte položku **Pridať sieť**.
- 4 Vyberte možnosť:
 - Ak chcete vybrať vysielaciu bezdrôtovú sieť, vyberte bezdrôtovú sieť v zozname a v prípade potreby zadajte heslo.
 - Ak chcete vybrať nevysielaciu bezdrôtovú sieť, vyberte položky  > **Pridať sieť**, a zadajte SSID siete a heslo.

Zariadenie uloží informácie o sieti, a keď sa na dané miesto vrátite, prihlási sa automaticky.

Nastavenie pripojenia Wi-Fi

Predtým, ako budete môcť používať funkcie Wi-Fi, musíte nastaviť pripojenie Wi-Fi pomocou aplikácie Garmin Express™.

- 1 Prejdite na stránku garmin.com/express a prevezmite si aplikáciu Garmin Express.
- 2 Vyberte zariadenie.
- 3 Vyberte položky **Nástroje > Verejné služby**.
- 4 Podľa pokynov na obrazovke nastavte pripojenie Wi-Fi s aplikáciou Garmin Express.

Connect IQ Funkcie

Pomocou aplikácie Connect IQ si môžete do svojho zariadenia od spoločnosti Garmin a iných poskytovateľov pridať funkcie aplikácie Connect IQ. Svoje zariadenie si môžete prispôbiť pomocou dátových polí, miniaplikácií a aplikácií.

Dátové polia: umožňuje prevziať nové dátové políčka, ktoré poskytujú nový spôsob zobrazenia údajov snímača, aktivít a údajov histórie. Dátové políčka aplikácie Connect IQ môžete pridať do zabudovaných funkcií a stránok.

Miniaplikácie: poskytujú okamžité informácie vrátane údajov snímača a upozornení.

Aplikácie: umožňuje pridať do vášho zariadenia interaktívne funkcie, ako napr. nové typy exteriérových a fitness aktivít.

Preberanie funkcií Connect IQ

Pred prevzatím funkcií z aplikácie Connect IQ musíte spárovať zariadenie Montana so smartfónom (*Spárovanie smartfónu so zariadením, strana 20*).

- 1 Z obchodu s aplikáciami v smartfóne nainštalujte aplikáciu Connect IQ a otvorte ju.
- 2 V prípade potreby vyberte svoje zariadenie.
- 3 Vyberte požadovanú funkciu Connect IQ.
- 4 Postupujte podľa pokynov na obrazovke.

Preberanie funkcií Connect IQ pomocou počítača

- 1 Pripojte zariadenie k počítaču pomocou USB kábla.
- 2 Prejdite na lokalitu apps.garmin.com a prihláste sa.
- 3 Vyberte požadovanú funkciu Connect IQ a prevezmite ju.
- 4 Postupujte podľa pokynov na obrazovke.

Garmin Explore

Webová stránka a aplikácia Garmin Explore vám umožňujú vytvárať dráhy, zemepisné body a zbierky, plánovať trasy, synchronizovať trasy, nahrávať aktivity a používať cloudové úložisko. Ponúkajú rozšírené možnosti plánovania online aj offline a umožňujú vám zdieľať a synchronizovať údaje s vaším kompatibilným zariadením Garmin. Pomocou aplikácie si môžete stiahnuť mapy, aby ste k nim mali prístup aj offline, a potom navigovať kdekoľvek bez použitia mobilných dát.

Aplikáciu Garmin Exploresi môžete prevziať z obchodu s aplikáciami vo vašom telefóne alebo môžete prejsť na webovú lokalitu explore.garmin.com.

Bezdrôtové náhlavné súpravy

Vaše zariadenie môže odosielať zvukové navigačné výzvy do Bluetooth zapnutej bezdrôtovej náhlavnej súpravy.

Spárovanie bezdrôtovej náhlavnej súpravy so zariadením

Predtým, ako budete môcť prijímať navigačné pokyny prostredníctvom náhlavnej súpravy, musíte spárovať vaše zariadenie s kompatibilnou mobilnou náhlavnou súpravou s technológiou Bluetooth.

POZNÁMKA: súčasne môžete používať iba jednu náhlavnú súpravu.

- 1 Náhlavnú súpravu a zariadenie Montana umiestnite do vzdialenosti maximálne 10 m (33 ft.) od seba.
- 2 Na vašej náhlavnej súprave povoľte technológiu Bluetooth a nastavte ju ako viditeľnú pre ostatné Bluetooth zariadenia.
- 3 Na vašom zariadení Montana vyberte položky **Nastavenie > Zvuk Bluetooth > Zvukové zariadenie > Pridať zariadenie**.
Zobrazí sa zoznam zariadení Bluetooth vo vašej blízkosti.
- 4 V zozname vyberte náhlavnú súpravu.

Vaše zariadenie vám bude počas navigácie po trase odosielať navigačné pokyny do náhlavnej súpravy.

Odpojenie alebo odstránenie bezdrôtovej náhlavnej súpravy

- 1 Vyberte položky **Nastavenie > Zvuk Bluetooth > Zvukové zariadenie**.
- 2 Vyberte náhlavnú súpravu.
- 3 Vyberte možnosť:
 - Ak chcete dočasne odpojiť náhlavnú súpravu bez jej odstránenia zo zoznamu spárovaných zariadení, vyberte položku **Odpojiť zariadenie**.
 - Ak chcete odstrániť náhlavnú súpravu zo zoznamu spárovaných zariadení odstrániť, vyberte položku **Odstrániť**.

Navigácia



Na svojom zariadení môžete používať funkcie navigácie GPS na navigovanie podľa uloženej aktivity, trasy alebo dráhy.

- Zariadenie zaznamenáva vašu cestu ako aktivitu. Pri aktivitách sa používa koridorová navigácia. Pri navigácii podľa uloženej aktivity ju nie je možné prepočítať ([Záznamy, strana 29](#)).
- Trasa je rad zemepisných bodov alebo miest, ktoré vás dovedú do požadovaného cieľa. Ak zídete z pôvodnej trasy, zariadenie znova prepočíta trasu a poskytne vám nové navigačné pokyny ([Cesty, strana 27](#)).
- Dráha môže mať viaceré cieľové miesta a môže sa vytvárať z bodu do bodu alebo po zjazdových cestách. Počas navigácie podľa uloženej dráhy si môžete vybrať, či chcete navigovať po priamej ceste bez úprav mapy alebo prepočítavania, alebo podľa ciest a trás s prípadným prepočítavaním. Uložené aktivity a trasy môžete konvertovať na dráhy ([Dráhy, strana 33](#)).

Stránka Kam viesť?

Stránku  môžete použiť na vyhľadanie cieľa, do ktorého chcete navigovať. Nie všetky kategórie Kam viesť? sú dostupné vo všetkých oblastiach a na všetkých mapách.

Navigovanie do cieľa

- 1 Vyberte položku .
- 2 Vyberte kategóriu.
- 3 V prípade potreby vyberte položky  > **Hľadať názov** a zadajte celý názov cieľa alebo jeho časť.
- 4 Vyberte cieľ.
- 5 Vyberte položku **Chod'**.
- 6 V prípade potreby vyberte typ aktivity.
- 7 V prípade potreby vyberte spôsob výpočtu trasy.
Cesta sa na mape zobrazí ako farebná čiara.
- 8 Použite navigáciu podľa mapy ([Navigácia podľa mapy, strana 14](#)) alebo kompasu ([Navigácia pomocou kompasu, strana 16](#)).

Zastavenie navigácie

Na mape alebo kompase vyberte položku  > **Zastaviť navigáciu**.

Vyhľadanie adresy

Na vyhľadávanie adres môžete použiť vopred načítané mapy City Navigator® v zariadení Montana 700i/710i/750i/760i.

Môžete zakúpiť mapy City Navigator pre zariadenie Montana 700/710. Ďalšie informácie nájdete v časti [Voliteľné mapy, strana 24](#).

- 1 Vyberte položky  > **Adresy**.
- 2 Vyberte položku **Oblasť vyhľadávania** a vyberte možnosť:
 - Vyberte položku **Zadajte mesto/PSČ** a zadajte mesto alebo PSČ.
 - Vyberte položku **Zadajte štát/región** a zadajte štát alebo provinciu.
- 3 Vyberte položku **Číslo** a zadajte číslo domu.
- 4 Vyberte položku **Názov ulice** a zadajte ulicu.

Navigácia po trase jazdy

Pred navigáciou po uliciach musíte mať mapy City Navigator alebo iné mapy s nainštalovanými trasami ulíc.

- 1 Vyberte položku **Zmena profilu > Jazda**.
- 2 Vyberte cieľ.
- 3 Navigujte za pomoci mapy.
Odbočky sa zobrazujú v textovom riadku pozdĺž hornej časti mapy. Zvukové tóny signalizujú odbočky na trase.

Voliteľné mapy



Za pomoci zariadenia je možné využívať ďalšie mapy, ako sú Outdoor Maps+, City Navigator a podrobné mapy Garmin HuntView™ Plus. Podrobné mapy môžu obsahovať ďalšie body záujmu, ako napríklad reštaurácie či námorné služby. Podrobnejšie informácie nájdete na adrese buy.garmin.com alebo sa obráťte na predajcu produktov značky Garmin.

Zobrazenie a skrytie mapových údajov

Ak máte v zariadení nainštalovaných viacero máp, môžete vybrať mapové údaje, ktoré sa budú zobrazovať na mape.

- 1 Na mape vyberte položku .
- 2 Ak chcete zobraziť alebo skryť údaje mapy, vyberte vrstvu mapy.

Vyhľadanie polohy v blízkosti inej polohy

- 1 Vyberte položku .
- 2 Výberom položky  otvoríte ponuku nastavení.
- 3 Vyberte položku **Hľadať v blízkosti** a potom požadovanú možnosť.
- 4 Vyberte polohu.

Zemepisné body

Zemepisné body sú polohy, ktoré zaznamenáte a uložíte vo svojom zariadení. Zemepisné body môžu označovať vašu polohu, polohu vášho cieľa alebo miesta, ktoré ste už navštívili.

Uloženie aktuálnej polohy ako zemepisný bod

- 1 Vyberte položku **Označiť zem. bod**.
- 2 V prípade potreby vyberte pole na úpravu informácie o zemepisnom bode, ako je napríklad názov alebo poloha.
- 3 Vyberte položku **Uložiť**.

Uloženie polohy na mape ako zemepisný bod

Polohu na mape môžete uložiť ako zemepisný bod.



- 1
- 2 Ťuknutím na obrazovku vyberte polohu.
- 3 Vyberte informačný panel v hornej časti obrazovky.
- 4 Výberom položky  otvoríte ponuku nastavení.
- 5 Vyberte položku **Uložiť ako zemepisný bod**.

Navigácia k zemepisnému bodu



- 1 Vyberte položky  > **Zemepisné body**.
- 2 Vyberte zemepisný bod.
- 3 Vyberte položku **Chod'**.

V predvolenom nastavení sa vaša trasa k zemepisnému bodu zobrazí na mape ako priama farebná čiara.

Vyhľadanie uloženého zemepisného bodu

- 1 Vyberte položku .
- 2 Vyberte položku **Správca zem. bodu**.
- 3 Výberom položky  otvoríte ponuku nastavení.
- 4 V prípade potreby vyberte možnosť:
 - Na vyhľadávanie pomocou názvu zemepisného bodu vyberte položku **Hľadať názov**.
 - Na vyhľadávanie pomocou symbolu zemepisného bodu vyberte položku **Vybrať symbol**.
 - Na vyhľadávanie blízko nedávno nájdeného miesta, iného zemepisného bodu, vašej aktuálnej polohy alebo bodu na mape vyberte položku **Hľadať v blízkosti**.
 - Na zobrazenie zoznamu zemepisných bodov na základe najbližšej vzdialenosti alebo abecedného poradia vyberte položku **Zoradiť**.
- 5 Zo zoznamu vyberte zemepisný bod.



Úprava zemepisného bodu

- 1 Vyberte položku .
- 2 Vyberte položku **Správca zem. bodu**.
- 3 Vyberte uložený zemepisný bod.
- 4 Vyberte položku, ktorú chcete upraviť, napríklad názov alebo polohu.
- 5 Zadaťte nové údaje a vyberte položku .

Odstránenie zemepisného bodu

- 1 Vyberte položky **Správca zem. bodu** >  > **Vymazať**.
- 2 Vyberte možnosť:
 - Ak chcete odstrániť jeden zemepisný bod, vyberte zemepisný bod.
 - Ak chcete odstrániť viac zemepisných bodov, vyberte viac zemepisných bodov.
 - Ak chcete odstrániť všetky zemepisné body, vyberte položku **Vybrať všetko**.
- 3 Vyberte položku **Vymazať**.

Zmena fotografie zemepisného bodu

- 1 Vyberte položku .
- 2 Vyberte položku **Správca zem. bodu**.
- 3 Vyberte zemepisný bod.
- 4 Výberom položky  otvoríte ponuku nastavení.
- 5 Vyberte položku **Zmeniť fotografiu**.
- 6 Vyberte fotografiu.
- 7 Vyberte položku **Použiť**.

Zvýšenie presnosti polohy zemepisného bodu





Presnosť polohy zemepisných bodov môžete spresniť spriemerovaním údajov o polohe. Pri priemerovaní zariadenie zaznamená niekoľko meraní GPS toho istého miesta a na základe priemernej hodnoty vypočíta presnejšie umiestnenie.

- 1 Vyberte položku **Správca zem. bodu**.
- 2 Vyberte zemepisný bod.
- 3 Vyberte položku  > **Priemerná poloha**.
- 4 Prejdite na umiestnenie zemepisného bodu.
- 5 Vyberte položku **Štart**.
- 6 Postupujte podľa pokynov na obrazovke.
- 7 Keď stavový riadok spoľahlivosti vzorky dosiahne 100 %, vyberte položku **Uložiť**.



Ak chcete dosiahnuť najlepšie výsledky, pre zemepisný bod zhromaždíte štyri až osem vzoriek, pričom medzi odbermi jednotlivých vzoriek počkajte aspoň 90 minút.

Premietnutie zemepisného bodu z uloženého zemepisného bodu



Nový zemepisný bod je možné uložiť premietnutím vzdialenosti a smeru z uloženého zemepisného bodu na novú polohu.

- 1 Vyberte položku .
- 2 Vyberte položku **Správca zem. bodu**.
- 3 Vyberte zemepisný bod.
- 4 Výberom položky  otvoríte ponuku nastavení.
- 5 Vyberte položku **Premietnuť zemepisný bod**.
- 6 Zadajte smer k cieľu a vyberte položku .
- 7 Vyberte mernú jednotku.
- 8 Zadajte vzdialenosť a vyberte položku .
- 9 Vyberte položku **Uložiť**.

Presunutie zemepisného bodu na mape

- 1 Vyberte položku .
- 2 Vyberte položku **Správca zem. bodu**.
- 3 Vyberte zemepisný bod.
- 4 Výberom položky  otvoríte ponuku nastavení.
- 5 Vyberte položku **Presunúť zemepisný bod**.
- 6 Ťuknutím na obrazovku vyberte novú polohu na mape.
- 7 Vyberte položku **Presunúť**.



Vyhľadanie polohy v blízkosti zemepisného bodu

- 1 Vyberte položku .
- 2 Vyberte položku **Správca zem. bodu**.
- 3 Vyberte zemepisný bod.
- 4 Výberom položky  otvoríte ponuku nastavení.
- 5 Vyberte položku **Nájsť v blízkosti**.
- 6 Vyberte kategóriu.

Zobrazí sa zoznam miest v blízkosti vybraného zemepisného bodu.



Nastavenie výstrahy na priblíženie sa k zemepisnému bodu

Pre zemepisný bod je možné nastaviť upozornenie na priblíženie sa. Upozornenia na priblíženie sa vás upozornia, keď sa nachádzate v nastavenom okruhu od konkrétneho miesta.

- 1 Vyberte položku .
- 2 Vyberte položku **Správca zem. bodu**.
- 3 Vyberte zemepisný bod.
- 4 Výberom položky  otvoríte ponuku nastavení.
- 5 Vyberte položku **Nastaviť blízkosť**.
- 6 Zadajte okruh.



Keď vstúpíte do oblasti, na ktorú sa vzťahuje upozornenie na priblíženie sa, zariadenie vydá zvukové upozornenie.

Pridanie zemepisného bodu k ceste

- 1 Vyberte položku .
- 2 Vyberte položku **Správca zem. bodu**.
- 3 Vyberte zemepisný bod.
- 4 Výberom položky  otvoríte ponuku nastavení.
- 5 Vyberte položku **Pridať k ceste**.
- 6 Vyberte cestu.

Premiestnenie zemepisného bodu na vašu aktuálnu polohu

Umiestnenie zemepisného bodu je možné zmeniť. Ak napríklad premiestnite vozidlo, môžete umiestnenie zmeniť na vašu aktuálnu polohu.

- 1 Vyberte položku .
- 2 Vyberte položku **Správca zem. bodu**.
- 3 Vyberte zemepisný bod.
- 4 Výberom položky  otvoríte ponuku nastavení.
- 5 Vyberte položku **Premiestniť sem**.

Umiestnenie zemepisného bodu sa zmení na vašu aktuálnu polohu.



Cesty

Cesta je rad zemepisných bodov alebo miest, ktoré vás dovedú do požadovaného cieľa. Trasy sa do zariadenia ukladajú ako súbory GPX.

Vytvorenie trasy

- 1 Vyberte položky **Plánovač trás > Vytvoriť trasu > Pridať bod**.
- 2 Vyberte kategóriu.
- 3 Vyberte prvý bod na ceste.
- 4 Vyberte položku **Pridať**.
- 5 Výberom položky **Pridať bod** pridáte na trasu ďalšie body.
- 6 Vyberte možnosť **Hotovo**.
- 7 V prípade potreby upravte názov trasy a vyberte , čím trasu uložíte.

Vytvorenie trasy pomocou mapy

- 1 Vyberte položky **Plánovač trás > Vytvoriť trasu > Pridať bod > Použiť mapu**.
- 2 Vyberte bod na mape.
- 3 Vyberte položku **Pridať**.
- 4 Posuňte mapu a vyberte ďalšie body na mape, ktoré chcete pridať do trasy.
- 5 Vyberte položky  > **Hotovo**.
- 6 V prípade potreby upravte názov trasy a vyberte , čím trasu uložíte.

Vytvorenie okružnej trasy

Zariadenie môže vytvoriť okružnú trasu založenú na konkrétnej vzdialenosti a počiatočnej polohe.

- 1 Vyberte položky **Q > Smerovanie okružné jazdy**.
- 2 Vyberte položku **Vzdialenosť** a zadajte celkovú dĺžku trasy.
- 3 Vyberte **Miesto štartu**.
- 4 Vyberte možnosť:
 - Vyberte položku **Aktuálna poloha**.
POZNÁMKA: ak zariadenie nedokáže získať satelitné signál na zistenie vašej aktuálnej polohy, zariadenie vás vyzve, aby ste použili poslednú známu polohu alebo vybrali polohu na mape.
 - Vyberte položku **Použiť mapu** a vyberte polohu na mape.
- 5 V prípade potreby vyberte položku **Aktivita** na zmenu typu aktivity na výpočet trasy.
- 6 Vyberte položku **Vyhľadávať**.
Zariadenie vytvorí maximálne tri trasy.
TIP: ak chcete vygenerovať iné trasy, môžete znova vybrať položku **Vyhľadávať**.
- 7 Vyberte trasu, ktorú chcete zobrazíť na mape.
- 8 Vyberte položku **Chod'**.

Navigácia po uloženej ceste

- 1 Vyberte položku **Q**.
- 2 Vyberte položku **Trasy**.
- 3 Vyberte cestu.
- 4 Vyberte položku **Chod'**.
V predvolenom nastavení sa vaša cesta na mape zobrazí ako farebná čiara.

Pridanie bodov do trasy

- 1 Počas navigovania po trase vyberte miesto na mape.
- 2 Vyberte informačný panel v hornej časti obrazovky.
- 3 Vyberte položku **Chod'**.
- 4 Vyberte možnosť:
 - Ak chcete pridať do aktuálnej trasy pridať bod ako prechodný cieľ, vyberte položku **Pridať ako prejazdový bod**.
 - Ak chcete zmeniť aktuálny cieľ trasy na nový bod, vyberte položku **Nastaviť ako nový cieľ**.

Zobrazenie aktívnej cesty

- 1 Spustíte navigáciu po ceste (*Navigácia po uloženej ceste, strana 28*).
- 2 Vyberte položku .
- 3 Vyberte položku **Aktívna cesta:**.
Aby túto aplikáciu bolo možné vybrať, môže byť potrebné pridať ju na domovskú obrazovku (*Prispôbenie hlavnej ponuky, strana 39*).
- 4 Vyberte bod na ceste, o ktorom chcete zobrazíť podrobnejšie informácie.

Úprava trasy

- 1 Vyberte položku **Plánovač trás**.
- 2 Vyberte trasu.
- 3 Vyberte názov trasy, ktorú chcete upraviť (voliteľné).
- 4 Vyberte možnosť **Upraviť trasu**.
- 5 Vyberte bod.
- 6 Vyberte jednu z možností:
 - Bod na mape zobrazíte stlačením tlačidla **Prehľad**.
 - Ak chcete zmeniť poradie bodov na trase, vyberte položku **Posunúť nahor** alebo **Posunúť nadol**.
 - Ak chcete vložiť ďalší bod na trasu, vyberte položku **Vložiť pred**.
Ďalší bod sa vloží pred bod, ktorý práve upravujete.
 - Ak chcete odstrániť bod z trasy, vyberte položku **Odstrániť**.
- 7 Vyberte položku **Hotovo** na uloženie trasy.

Zobrazenie cesty na mape

- 1 Vyberte položku .
- 2 Vyberte položku **Plánovač trás**.
- 3 Vyberte trasu.
- 4 Vyberte kartu mapy.



Zobrazenie grafov výšky/tlaku trasy

Graf nadmorskej výšky zobrazuje výšky trasy na základe vášho nastavenia trasy. Ak je navigačné zariadenie nakonfigurované na priamu navigáciu, graf nadmorskej výšky zobrazuje nadmorské výšky priamky medzi bodmi trasy. Ak je navigačné zariadenie nakonfigurované na navigáciu po ceste, graf nadmorskej výšky zobrazuje nadmorské výšky pozdĺž ciest, ktoré sú súčasťou vašej trasy.



- 1 Vyberte položku .
- 2 Vyberte položku **Plánovač trás**.
- 3 Vyberte trasu.
- 4 Vyberte kartu grafu nadmorskej výšky.

Obrátenie trasy

Začiatkový a koncový bod cesty môžete vzájomne vymeniť a využiť ju na navigáciu v spätnom smere.

- 1 Vyberte položku .
- 2 Vyberte položku **Plánovač trás**.
- 3 Vyberte trasu.
- 4 Výberom položky  otvoríte ponuku nastavení.
- 5 Vyberte položku **Spätná cesta**.

Odstránenie cesty

- 1 Vyberte položku .
- 2 Vyberte položku **Plánovač trás**.
- 3 Vyberte trasu.
- 4 Výberom položky  otvoríte ponuku nastavení.
- 5 Vyberte položku **Vymazať**.

Záznamy

Zariadenie zaznamenáva vašu cestu ako aktivitu. Aktivity obsahujú informácie o bodoch pozdĺž zaznamenatej cesty vrátane času a polohy jednotlivých bodov. Aktivity sa do zariadenia ukládajú ako súbory FIT.

Nastavenia záznamu

Vyberte položku . Vyberte položky **Nastavenie > Zaznamenáva sa**.

Metóda nahrávania: slúži na nastavenie spôsobu zaznamenania. Možnosť Automaticky zaznamenáva body variabilne tak, aby vytvorila optimálny záznam vašej trasy. Body je taktiež možné zaznamenávať v konkrétnych časových alebo vzdialenostných intervaloch.

Interval: slúži na nastavenie frekvencie zaznamenávania. Častejším zaznamenávaním bodov vzniká podrobnejší záznam trasy, no denník sa taktiež zaplní rýchlejšie.

Auto Pause: nastavenie zariadenia tak, aby prestalo trasu zaznamenávať, keď sa prestanete pohybovať.

Auto štart: nastavenie zariadenia tak, aby začalo nový záznam automaticky, keď skončí predchádzajúci záznam.

Typ aktivity: pre zariadenie nastaví predvolený typ aktivity.

Rozšírené nastavenie: umožňuje prispôsobiť dopĺňujúce nastavenia záznamu (*Rozšírené nastavenia zaznamenávania, strana 30*).

Rozšírené nastavenia zaznamenávania

Vyberte položku . Vyberte položky **Nastavenie > Zaznamenáva sa > Rozšírené nastavenie**.

Formát výstupu: slúži na nastavenie zariadenia na zaznamenávanie vo formáte súboru FIT alebo GPX a FIT (*Typy súborov, strana 64*). Možnosť FIT zaznamenáva aktivitu s údajmi o kondícii, ktoré sú určené pre aplikáciu Garmin Connect a je ich možné využiť na navigáciu. Možnosť FIT a PX zaznamenáva aktivitu ako tradičnú trasu, ktorú je možné zobraziť na mape a využiť na navigáciu, a zároveň ako aktivitu s údajmi o kondícii.

Auto ulož.: nastavenie automatizovaného rozvrhu na ukladanie vašich záznamov. Pomáha to organizovať vaše trasy a šetriť miesto v pamäti (*Nastavenia automatického ukladania, strana 30*).

Záznam trasy: nastavenie možnosti zaznamenávania trasy.

Vynulovanie nahratých údajov: slúži na nastavenie možnosti vynulovania. Možnosť Aktivita a trasa slúži na vynulovanie údajov záznamu a trasy po dokončení aktívneho záznamu. Možnosť Na dotaz vás vyzve na výber údajov, ktoré sa majú vynulovať.

Nastavenia automatického ukladania

Vyberte položku . Vyberte položky **Nastavenie > Zaznamenáva sa > Rozšírené nastavenie > Auto ulož..**

Pri naplnení: automaticky ukladá aktuálny záznam a začne nový, keď sa počet bodov trasy aktuálneho záznamu priblíži k 20 000.

Automaticky: automaticky uloží aktuálny záznam na základe jeho dĺžky a počtu zaznamenaných bodov trasy.

Denne: automaticky ukladá záznam z predchádzajúceho dňa a začne nový, keď v nový deň zapnete zariadenie.

Týždenne: automaticky ukladá záznam z predchádzajúceho týždňa a začne nový, keď v novom týždni zapnete zariadenie.





Nikdy: nikdy automaticky neukladá aktuálny záznam.

Keď sa počet bodov trasy aktuálneho záznamu priblíži k 20 000, zariadenie filtruje aktívnu trasu, aby sa odstránili nadbytočné body, pričom zachová tvar a históriu záznamu. Nefiltrované body sa uložia do dočasného súboru GPX a FIT, ktorý sa po zastavení zaznamenávania uloží alebo zahodí.

POZNÁMKA: pri importe aktivít FIT alebo trás GPX s viac ako 20 000 bodmi trasy filtruje zariadenie líniu tak, aby sa zmestila do pamäte zariadenia a zlepšila výkonnosť vykresľovania máp, a zachovali sa pritom tvar a história záznamu. Súbory FIT a GPX si zachovávajú všetky svoje pôvodné body trasy.





Zobrazenie aktuálnej aktivity

Zariadenie začne predvolene automaticky zaznamenávať trasu ako aktivitu, keď je zapnuté a získalo satelitné signály. Môžete to pozastaviť a začať zaznamenávať manuálne.

- 1 Stlačením  otvorte stránku stavu.
- 2 Vyberte položku **Nahrávanie aktivity**.
- 3 Vyberte možnosť:
 - Ak chcete ovládať aktuálne zaznamenávanie aktivity, vyberte položku .
 - Ak chcete zobraziť dátové polia aktivity, vyberte položku .
 - Ak chcete zobraziť aktuálnu aktivitu na mape, vyberte položku .
 - Ak chcete zobraziť graf nadmorskej výšky aktuálnej aktivity, vyberte položku .



Prispôsobenie denníka aktivít

Môžete upraviť spôsob, ako vaše zariadenie zobrazuje a zaznamenáva aktivity.





- 1 Stlačením  otvorte stránku stavu.
- 2 Vyberte položky **Nahrávanie aktivity** > .
- 3 Vyberte možnosť:
 - Ak chcete zmeniť farbu línie aktivity na mape, vyberte položku **Farba**.
 - Ak chcete na mape zobraziť líniu označujúcu vašu aktivitu, vyberte položku **Zobraziť na mape**.
- 4 Vyberte položku  > **Nastavenie aktivít** > **Metóda nahrávania**.
- 5 Vyberte možnosť:
 - Ak chcete svoje aktivity zaznamenávať premenlivým tempom, ktoré ich optimálne zachytí, vyberte položku **Automaticky**.
 - Ak chcete aktivity zaznamenávať v rozsahu špecifikovanej vzdialenosti, vyberte položku **Vzdialenosť**.
 - Ak chcete zaznamenávať aktivity v konkrétnom čase, vyberte položku **Čas**.
- 6 Vyberte položku **Interval**.
- 7 Dokončíte úkon:
 - Ak ste ako **Metóda nahrávania** zvolili možnosť **Automaticky**, vyberte možnosť, na základe ktorej sa budú aktivity zaznamenávať častejšie alebo menej často.
POZNÁMKA: použitím intervalu **Najčastejšie** zaznamenáte najviac podrobností o aktivite, rýchlejšie však zaplníte pamäť zariadenia.
 - Ak ste ako **Metóda nahrávania** vybrali možnosť **Vzdialenosť** alebo **Čas**, zadajte hodnotu a vyberte položku .

Navigácia pomocou funkcie TracBack



Počas navigácie môžete využiť navigáciu späť na začiatkové miesto aktivity. Môže to byť užitočné na vyhľadanie cesty späť do tábora či vrátenie sa na začiatok turistického chodníka.

- 1 Stlačením  otvorte stránku stavu.
- 2 Vyberte položky **Nahrávanie aktivity** >  > **TracBack**.
- 3 Na navigáciu môžete využiť mapu alebo kompas.

Uloženie aktuálnej aktivity

- 1 Stlačením  otvorte stránku stavu.
- 2 Vyberte položky **Nahrávanie aktivity** > .
- 3 Vyberte možnosť:
 - Na uloženie celej aktivity vyberte položku .
 - Vyberte položku  > **Uložiť časť** a vyberte časť trasy.

Vymazanie aktuálnej aktivity

- 1 Stlačením  otvorte stránku stavu.
- 2 Vyberte položku **Nahrávanie aktivity**.
- 3 Vyberte položky  >  > **Vynulovať**.

História

História zahŕňa dátum, čas, vzdialenosť, kalórie, priemernú rýchlosť, stúpanie, klesanie a informácie o voliteľnom bezdrôtovom snímači.

POZNÁMKA: keď je časovač zastavený alebo pozastavený, história sa nezaznamenáva.

Keď je pamäť zariadenia plná, zobrazí sa hlásenie. Zariadenie automaticky nezmaže ani neprepíše vašu históriu. Svoju históriu môžete pravidelne nahrávať do Garmin Connect, aby ste mohli sledovať všetky vaše údaje o aktivitách (*Používanie funkcie Garmin Connect, strana 66*).



Zobrazenie informácií o aktivitách

- 1 Vyberte položku **Zaznamenané aktivity**.
- 2 Vyberte aktivitu.
- 3 Vyberte .

Zobrazenie grafu nadmorskej výšky aktivity

- 1 Vyberte položku **Zaznamenané aktivity**.
- 2 Vyberte aktivitu.
- 3 Vyberte položku .

Uloženie polohy z aktivity

- 1 Vyberte položku **Zaznamenané aktivity**.
- 2 Vyberte aktivitu.
- 3 Vyberte položku .
- 4 Vyberte polohu v aktivite.
- 5 Vyberte informácie o polohe vo vrchnej časti mapy.
Zobrazia sa informácie o polohe.
- 6 Vyberte položky  > **Uložiť ako zemepisný bod**.

Vytvorenie trasy z uloženej aktivity

Z uloženej aktivity je možné vytvoriť trasu. Trasu je tak možné bezdrôtovo poskytnúť iným kompatibilným zariadeniam Garmin.

- 1 Vyberte položku **Zaznamenané aktivity**.
- 2 Vyberte aktivitu.
- 3 Vyberte položky  > **Uložiť ako trasu**.

Obrátenie aktivity

Začiatkový a koncový bod aktivity môžete vzájomne vymeniť a využiť ju na navigáciu v spätnom smere.

- 1 Vyberte položku **Zaznamenané aktivity**.
- 2 Vyberte aktivitu.
- 3 Vyberte položky  > **Kopírovať obrátene**.

Navigácia podľa uloženej aktivity

- 1 Vyberte položky  > **Zaznamenané aktivity**.
- 2 Vyberte aktivitu.
- 3 Vyberte položku **Chod'**.



Odstránenie uloženej aktivity

- 1 Vyberte položku **Zaznamenané aktivity**.
- 2 Vyberte aktivitu.
- 3 Vyberte položky  > **Vymazať**.



Dráhy

Dráha môže mať viaceré cieľové miesta a umožňuje navigáciu z bodu do bodu alebo po zjazdnych cestách. Dráhy sa do zariadenia ukládajú ako súbory FIT.

Vytváranie dráhy

- 1 Vyberte položku .
- 2 Vyberte položky **Plánovač kurzu** > **Vytvoriť dráhu**.
- 3 Zvoľte spôsob vytvárania dráhy:
 - Ak chcete vytvoriť dráhu bez úprav mapy alebo prepočítaní, vyberte možnosť **Priama dráha**.
 - Ak chcete vytvoriť dráhu, ktorá sa mení na základe údajov mapy a podľa potreby sa prepočítava, vyberte možnosť **Cesty & cestičky**.
- 4 Vyberte položky **Začíname** > **Pridať bod**.
- 5 Vyberte kategóriu.
- 6 Vyberte prvý bod na dráhe.
- 7 Vyberte položku **Pridať**.
- 8 Výberom položky **Pridať bod** pridáte na dráhu ďalšie body.
- 9 Vyberte položku **Hotovo**.
- 10 V prípade potreby upravte názov dráhy a vyberte , čím dráhu uložíte.

Vytvorenie dráhy pomocou mapy

- 1 Vyberte položku .
- 2 Vyberte položky **Plánovač kurzu** > **Vytvoriť dráhu**.
- 3 Zvoľte spôsob vytvárania dráhy:
 - Ak chcete vytvoriť dráhu bez úprav mapy alebo prepočítaní, vyberte možnosť **Priama dráha**.
 - Ak chcete vytvoriť dráhu, ktorá sa mení na základe údajov mapy a podľa potreby sa prepočítava, vyberte možnosť **Cesty & cestičky**.
- 4 Vyberte položky **Začíname** > **Pridať bod** > **Použiť mapu**.
- 5 Vyberte bod na mape.
- 6 Vyberte položku **Pridať**.
- 7 Posuňte mapu a vyberte ďalšie body na mape, ktoré chcete pridať do dráhy.
- 8 Vyberte položku **Hotovo**.
- 9 V prípade potreby upravte názov dráhy a vyberte , čím dráhu uložíte.

Navigácia po uloženej dráhe

- 1 Vyberte položky  > **Dráhy**.
- 2 Vyberte dráhu.
- 3 Vyberte položku **Chod'**.

V predvolenom nastavení sa vaša cesta na mape zobrazí ako farebná čiara.

Úprava dráhy

- 1 Vyberte položku **Plánovač kurzu**.
- 2 Vyberte dráhu.
- 3 Vyberte políčko, ktoré chcete upraviť, ako napríklad názov alebo farbu dráhy.
- 4 Vyberte možnosť **Upraviť dráhu**.
- 5 Vyberte bod.
- 6 Vyberte jednu z možností:
 - Bod na mape zobrazíte stlačením tlačidla **Prehľad**.
 - Ak chcete upraviť názov bodu, vyberte položku **Upraviť názov**.
 - Ak chcete upraviť symbol predstavujúci daný bod, vyberte položku **Upraviť ikonu**.
 - Ak chcete zmeniť poradie bodov na dráhe, vyberte položku **Posunúť nahor** alebo **Posunúť nadol**.
 - Ak chcete vložiť ďalší bod na dráhu, vyberte položku **Vložiť pred**.
Ďalší bod sa vloží pred bod, ktorý práve upravujete.
 - Ak chcete dostať upozornenie, keď dorazíte do daného bodu, vyberte položku **Upozornenie na príchod**.
Body s upozornením sú vo všeobecnosti cieľmi na vašej dráhe. Body bez upozornení sa používajú ako tvarovacie body na dráhe, ale nie sú cieľmi.
 - Ak chcete odstrániť bod z dráhy, vyberte položku **Odstrániť**.
- 7 Vyberte položku **Hotovo** na uloženie dráhy.

Zobrazenie uloženej dráhy na mape

- 1 Vyberte položku .
- 2 Vyberte položku **Plánovač kurzu**.
- 3 Vyberte dráhu.
- 4 Vyberte kartu mapy.



Zobrazenie grafov nadmorskej výšky dráhy

Graf nadmorskej výšky zobrazuje výšky dráhy na základe vašich nastavení trasy. Ak je navigačné zariadenie nakonfigurované na priamu navigáciu, graf nadmorskej výšky zobrazuje nadmorské výšky priamky medzi bodmi dráhy. Ak je navigačné zariadenie nakonfigurované na navigáciu po ceste, graf nadmorskej výšky zobrazuje nadmorské výšky pozdĺž ciest, ktoré sú súčasťou vašej dráhy.

- 1 Vyberte položku .
- 2 Vyberte položku **Plánovač kurzu**.
- 3 Vyberte dráhu.
- 4 Vyberte kartu grafu nadmorskej výšky.



Obrátenie dráhy

Začiatkový a koncový bod dráhy môžete vzájomne vymeniť a použiť navigáciu v opačnom smere.



- 1 Vyberte položku .
- 2 Vyberte položky **Plánovač kurzu**.
- 3 Vyberte dráhu.
- 4 Výberom položky  otvoríte ponuku nastavení.
- 5 Vyberte položku **Spätný kurz**.

Vytvorenie cesty alebo trasy z uloženej dráhy

Z uloženej dráhy je možné vytvoriť cestu alebo trasu. Cesty alebo trasy na navigáciu môžu využívať zariadenia Garmin, ktoré nepodporujú navigáciu podľa dráhy.

- 1 Vyberte položku .
- 2 Vyberte položku **Plánovač kurzu**.
- 3 Vyberte dráhu.
- 4 Výberom položky  otvoríte ponuku nastavení.
- 5 Vyberte položku **Uložiť ako trasu** alebo **Uložiť ako trasu**.

Vymazanie dráhy

- 1 Vyberte položku .
- 2 Vyberte položku **Plánovač kurzu**.
- 3 Vyberte dráhu.
- 4 Výberom položky  otvoríte ponuku nastavení.
- 5 Vyberte položku **Vymazať**.

Počasie

Aktívne počasie: kým je vaše zariadenie Montana pripojené k smartfónu alebo k sieti Wi-Fi a má aktívne pripojenie k internetu, môže prijímať podrobné informácie o počasí z internetu. Táto funkcia poskytuje hodinové a denné predpovede a živé grafické mapy počasia.

Počasia inReach: prostredníctvom predplatného na inReach môžete dostávať informácie o počasí. Vaše zariadenie môže odoslať správu inReach so žiadosťou o predpoveď počasia pre vašu aktuálnu polohu alebo novú polohu, ako je napríklad uložený bod na trase. Za predpovede počasia sa účtujú rovnaké alebo vyššie sadzby v rámci predplatného na inReach.

Vyžiadanie predpovede počasia inReach

Pre najlepšie výsledky by ste mali zabezpečiť, aby malo navigačné zariadenie jasný výhľad na oblohu, keď žiadate o predpoveď počasia inReach.

Ak máte predplatné na inReach, vaše navigačné zariadenie môže odoslať správu s požiadavkou na predpoveď počasia. Môžete dostávať predpovede počasia pre vašu aktuálnu polohu, bod na trase, súradnice GPS alebo miesto, ktoré vyberiete na mape. Za predpovede počasia sa účtujú rovnaké alebo vyššie sadzby v rámci predplatného na inReach.

- 1 Vyberte položku .
- 2 Vyberte položky **inReach** > **Počasia inReach** > **Nová predpoveď**.
Navigačné zariadenie predvolene vyžiada počasie pre vašu aktuálnu lokalitu.
- 3 Ak je to potrebné, vyberte položku **Poloha** a vyžiadajte si predpoveď počasia pre alternatívnu polohu.
- 4 Vyberte položku **Získať predpoveď**.

Navigačné zariadenie odošle žiadosť o predpoveď. Môže trvať niekoľko minút, kým dostanete údaje o predpovedi počasia.

POZNÁMKA: predpoveď pre námornú dopravu bude zahrnutá pre miesta v oceáne alebo inej veľkej vodnej ploche, ak je dostupná. Ak nie je možné získať predpoveď pre námornú dopravu, vyberte miesto ďalej od pobrežia.

Keď navigačné zariadenie dokončí preberanie údajov, môžete si pozrieť predpoveď kedykoľvek, kým nevypršia všetky informácie v predpovedi. Predpoveď môžete tiež kedykoľvek aktualizovať ([Aktualizácia predpovede počasia inReach, strana 36](#)).

Aktualizácia predpovede počasia inReach



Môžete aktualizovať predpoveď počasia inReach, ktorá vypršala alebo obsahuje zastarané informácie. Za aktualizáciu predpovede sa účtujú rovnaké alebo vyššie sadzby ako za vyžiadanie predpovede.

- 1 Vyberte položku .
- 2 Vyberte položky **inReach** > **Počasia inReach**.
- 3 Vyberte miesto s neaktuálnou predpoveďou počasia.
- 4 Vyberte položky **Aktualizovať predpoveď** > **Získať predpoveď**.

Navigačné zariadenie vyžiada aktualizovanú predpoveď. Ak aktualizujete predpoveď v položke Moja poloha, navigačné zariadenie vyžiada aktualizovanú predpoveď pre aktuálnu lokalitu. Môže trvať niekoľko minút, kým dostanete aktualizované údaje o predpovedi počasia.

Zmazanie predpovede počasia inReach

Vypršanú predpoveď alebo predpoveď pre lokalitu, ktorú už nepotrebuje, môžete vymazať.

- 1 Vyberte položku .
- 2 Vyberte položky **inReach** > **Počasia inReach**.
- 3 Vyberte lokalitu počasia.
POZNÁMKA: nemôžete zmazať predpoveď v položke Moja poloha.
- 4 Výberom položky  otvoríte ponuku nastavení.
- 5 Vyberte položku **Vymazať**.





Zobrazenie aktívnej predpovede počasia

Kým je vaše navigačné zariadenie Montana pripojené k smartfónu alebo k sieti Wi-Fi a má aktívne pripojenie k internetu, môže prijímať podrobné informácie o počasí z internetu.





- 1 Vyberte položku .
- 2 Vyberte možnosť **Aktívne počasie**.
Navigačné zariadenie automaticky prevezme predpoveď pre aktuálnu lokalitu.
- 3 Vyberte deň, pre ktorý chcete zobrazovať predpoveď raz za hodinu, ak je táto možnosť dostupná.
- 4 Vyberte časový interval, za ktorý chcete zobraziť podrobné informácie o počasí.

Zobrazenie mapy aktívneho počasia

Keď je navigačné zariadenie pripojené k telefónu alebo sieti Wi-Fi prostredníctvom internetu, môžete si pozrieť mapu počasia v reálnom čase s informáciami o počasí.

- 1 Vyberte možnosť **Aktívne počasie**.
- 2 Vyberte jednu z možností:
POZNÁMKA: niektoré možnosti nemusia byť dostupné vo všetkých oblastiach.
 - Ak chcete zobraziť predpoveď počasia pre svoju lokalitu, vyberte položku .
 - Ak chcete zobraziť sledovanie počasia, vyberte možnosť .
 - Ak chcete zobraziť oblačnosť, vyberte možnosť .
 - Ak chcete zobraziť teploty, vyberte možnosť .
 - Ak chcete zobraziť rýchlosti a smery vetra, vyberte možnosť .

Na mape sa zobrazia vybrané údaje. Môže chvíľku trvať, kým zariadenie načíta údaje o mape počasia.

- 3 Vyberte jednu z možností:
 - Ak chcete mapu priblížiť alebo oddialiť, vyberte  alebo .
 - Ak chcete zobraziť počasie v časozbernej slučke, vyberte položku .
 - POZNÁMKA:** vyberte položku , aby ste ukončili režim časozberného snímania.
 - Ak chcete zobraziť iné oblasti, potiahnite mapu.

Pridanie lokality aktívneho počasia

Môžete pridať lokalitu počasia a zobrazovať aktívne počasie pre zemepisné body, súradnice GPS alebo iné lokality.

- 1 Zobrazíť aktívnu predpoveď počasia.
- 2 Výberom položky  otvoríte ponuku nastavení.
- 3 Vyberte položku **Spravovať miesta > Nová poloha**.
- 4 Vyberte polohu.

TIP: možnosť Polohy počasia umožňuje rýchlo vybrať lokalitu, pre ktorú ste si predtým vyžiadali predpoveď počasia inReach.

- 5 Vyberte položku **Použiť**.
- 6 V prípade potreby upravte názov lokality a vyberte možnosť .
Navigačné zariadenie prevezme predpoveď pre vybranú lokalitu.

Prepnutie lokality aktívneho počasia

Medzi lokalitami aktívneho počasia môžete rýchlo prepínať a vybrať si lokality aktívneho počasia, ktoré ste predtým pridali.

- 1 Zobrazíť aktívnu predpoveď počasia.
- 2 Výberom položky  otvoríte ponuku nastavení.
- 3 Vyberte položku **Spravovať miesta**.
- 4 Zo zoznamu vyberte miesto.

TIP: možnosť Moja poloha vždy stiahne predpoveď pre vašu aktuálnu lokalitu.

- 5 Vyberte položku **Použiť**.
Navigačné zariadenie prevezme najnovšiu predpoveď pre vybranú lokalitu.

Zmazanie lokality aktívneho počasia

- 1 Zobrazíť aktívnu predpoveď počasia.
- 2 Výberom položky  otvoríte ponuku nastavení.
- 3 Vyberte položku **Spravovať miesta**.
- 4 Zo zoznamu vyberte miesto.

POZNÁMKA: nemôžete zmazať predpoveď v položke Moja poloha.

- 5 Vyberte položku **Vymazať**.

Aplikácie hlavnej ponuky

Vyberte položku .

POZNÁMKA: niektoré aplikácie sa predvolene nezobrazujú v hlavnej ponuke. Aby ich bolo možné vybrať, môže byť potrebné pridať ich do hlavnej ponuky (*Prispôbenie hlavnej ponuky, strana 39*).

Aktívna cesta: zobrazí vašu aktívnu trasu a všetky nadchádzajúce zemepisné body (*Cesty, strana 27*).

Aktívne počasie: zobrazí aktuálnu teplotu, teplotnú predpoveď, predpoveď počasia, meteoradar, oblačnosť a veterné podmienky (*Zobrazenie aktívnej predpovede počasia, strana 36*).

Dobrodružstvá: zobrazenie zoznamu dobrodružstiev z aplikácie BaseCamp™ (*GarminDobrodružstvá, strana 40*).

Budík: slúži na nastavenie zvukového alarmu. Ak zariadenie práve nepoužívate, môžete ho nastaviť tak, aby sa v konkrétny čas zaplo (*Nastavenie budíka, strana 41*).

Výškomer: zobrazuje nadmorskú výšku v priebehu prejdenej vzdialenosti (*Výškomer, strana 18*).

Výpočet oblastí: umožňuje vypočítať rozlohu určitej oblasti (*Výpočet rozlohy oblastí, strana 41*).

Kalkulačka: zobrazí kalkulačku.

Kalendár: zobrazí kalendár.

Fotoaparát: umožňuje vám snímať fotografie pomocou fotoaparátu (*Nasnímanie fotografie, strana 41*).

POZNÁMKA: funkcia fotoaparátu je k dispozícii len v navigačnom zariadení Montana 750i/760i.

Správca zbierok: zobrazuje synchronizované zbierky z vášho účtu Garmin Explore.

Kompas: zobrazí kompas (*Kompas, strana 15*).

Connect IQ: zobrazí zoznam nainštalovaných aplikácií Connect IQ (*Connect IQ Funkcie, strana 21*).

Kontakty: umožňuje pridávanie, úpravu a odstraňovanie kontaktov pre inReach správy (*Funkcie inReach, strana 8*).

POZNÁMKA: funkcie inReach sú k dispozícii len v navigačných zariadeniach Montana 700i/710i/750i/760i.

Plánovač kurzu: zobrazí zoznam uložených dráh a umožňuje vytvárať nové dráhy (*Dráhy, strana 33*).

DogTrack: umožňuje zobrazenie informácií prenášaných z vreckového zariadenia na sledovanie psov v navigačnom zariadení Montana (*Sledovanie psov, strana 42*).

Baterka: zapne baterku (*Používanie baterky, strana 44*).

Geoskrýše: zobrazí zoznam stiahnutých geoskrýš (*Skrýše geocache, strana 44*).

Lov a rybárčenie: zobrazí predpokladané najlepšie dátumy a časy na lov a rybolov v mieste, kde sa aktuálne nachádzate.

inReach: poskytuje prístup k funkciám inReach vrátane odosielania a prijímania správ, SOS, sledovania a funkcie Počasie inReach (*Funkcie inReach, strana 8*).

POZNÁMKA: funkcie inReach sú k dispozícii len v navigačných zariadeniach Montana 700i/710i/750i/760i.

Diaľkový ovládač inReach: umožňuje odosielať správy pomocou spárovaného satelitného komunikačného zariadenia inReach (*Používanie diaľkového ovládača inReach, strana 48*).

POZNÁMKA: funkcia Diaľkový ovládač inReach je dostupná iba v navigačnom zariadení Montana 700/710.

Nástroje inReach: umožňuje zobraziť podrobnosti o predplatnom na inReachskontrolovať poštu a otestovať zariadenie (*Funkcie inReach, strana 8*).

POZNÁMKA: funkcie inReach sú k dispozícii len v navigačných zariadeniach Montana 700i/710i/750i/760i.

Počasie inReach: umožňuje požiadať o predpoveď počasia pomocou predplatného inReach (*Funkcie inReach, strana 8*).

POZNÁMKA: funkcie inReach sú k dispozícii len v navigačných zariadeniach Montana 700i/710i/750i/760i.

Muž cez palubu: umožňuje uloženie polohy muž cez palubu (MOB) a vrátiť sa k nej (*Označenie a spustenie navigácie k polohe „muža cez palubu“, strana 48*).

Mapa: zobrazenie mapy (*Mapa, strana 14*).

Správca máp: zobrazí verzie prevzatých máp a umožní usporiadať mapy do súborov máp (*Vytvorenie súboru máp, strana 50*). S predplatným Outdoor Maps+ vám umožní prevziať ďalšie mapy (*Preberanie máp, strana 49*).

Označiť zem. bod: uloženie aktuálnej polohy ako zemepisného bodu.

Správy: umožňuje poslať správu o prihlásení alebo textovú správu pomocou satelitnej siete Iridium (*Funkcie inReach, strana 8*).

POZNÁMKA: funkcie inReach sú k dispozícii len v navigačných zariadeniach Montana 700i/710i/750i/760i.

Ovládanie hudby: umožňuje ovládať hudbu v telefóne pomocou spárovaného navigačného zariadenia Montana.

Upozornenia: upozornia vás na prichádzajúce hovory, textové správy, novinky na sociálnych sieťach a ďalšie informácie na základe nastavení upozornení smartfónu (*Upozornenia z telefónu, strana 20*).

Prehliadač fotografií: zobrazí uložené fotografie (*Prezeranie fotografií, strana 42*).

Zmena profilu: umožňuje zmeniť profil zariadenia a prispôsobiť nastavenia a dátové polia podľa konkrétnej aktivity alebo trasy (*Výber profilu, strana 50*).

Alarmy blízkosti: umožňuje nastaviť zvukové upozornenia, ktoré sa spustia v okruhu konkrétnych miest (*Nastavenie upozornenia na priblíženie sa, strana 50*).

Zaznamenané aktivity: zobrazí vašu aktuálnu aktivitu a zoznam zaznamenaných aktivít (*Záznamy, strana 29*).

Ovládanie nahrávania: umožňuje zobraziť podrobnosti o aktuálnej aktivite a ovládať jej zaznamenávanie (*Zobrazenie aktuálnej aktivity, strana 31*).

Plánovač trás: zobrazí zoznam uložených ciest a umožňuje vytvárať nové cesty (*Vytvorenie trasy, strana 27*).

Satelit: zobrazí informácie o vašom aktuálnom satelite GPS (*Stránka satelitu, strana 51*).

Uložené trasy: zobrazí zoznam uložených trás (*Vytvorenie trasy z uloženej aktivity, strana 32*).

Nastavenie: umožňuje prispôsobiť zariadenie pomocou nástrojov ponuky nastavenia (*Ponuka Nastavenie, strana 53*).

Zdieľať bezdrôtovo: umožňuje bezdrôtovo prenášať súbory do iného kompatibilného zariadenia Garmin (*Bezdrôtové odosielanie a prijímanie údajov, strana 51*).

Ukázať a ísť: umožňuje namieriť zariadenie na objekt v dialke a použiť tento objekt ako referenčný bod pri navigácii (*Navigácia s funkciou Ukázať a ísť, strana 16*).

SOS: umožňuje spustiť SOS záchranu (*Funkcie inReach, strana 8*).

POZNÁMKA: funkcie inReach sú k dispozícii len v navigačných zariadeniach Montana 700i/710i/750i/760i.

Stopky: umožňujú používať časovač, sledovať okruhy a stopovať okruhy.

Slnko a Mesiac: zobrazí čas východu a západu slnka a k tomu fázu mesiaca na základe vašej polohy GPS.

Trasový počítač: zobrazí trasový počítač (*Trasový počítač, strana 17*).

Sledovanie: umožňuje zaznamenávať body trasy a prenášať ich cez satelitnú sieť Iridium (*Funkcie inReach, strana 8*).

POZNÁMKA: funkcie inReach sú k dispozícii len v navigačných zariadeniach Montana 700i/710i/750i/760i.

Ovládať VIRB: poskytuje ovládacie prvky fotoaparátu, keď je fotoaparát VIRB® spárovaný s navigačným zariadením Montana (*Používanie diaľkového ovládača VIRB, strana 52*).

Priemerov.zem.bodov: umožňuje presnejšie vymedzenie polohy zemepisného bodu (*Zvýšenie presnosti polohy zemepisného bodu, strana 26*).



Správca zem. bodu: zobrazí všetky zemepisné body uložené v zariadení (*Zemepisné body, strana 24*).

Kam viesť?: umožňuje nájdenie cieľa, do ktorého sa má navigovať (*Stránka Kam viesť?, strana 23*).

Miesta XERO: zobrazuje informácie o polohe lasera po spárovaní kompatibilného zariadenia Xero® s vaším navigačným zariadením Montana.

Prispôsobenie hlavnej ponuky

Do hlavnej ponuky môžete pridať položky, odstrániť položky alebo zmeniť ich poradie.

- Podržte ľubovoľnú ikonu v hlavnej ponuke a potiahnite ju na nové umiestnenie.
- Podržaním ľubovoľnej ikony v hlavnej ponuke a jej potiahnutím na položku  ju odstránite z hlavnej ponuky.
- Vyberte položku **Pridať stranu**, vyberte kartu a vyberte položku, ktorú chcete pridať do hlavnej ponuky.
- Vyberte položku  > **Zmeniť poradie položiek**, vyberte položku a podľa pokynov na obrazovke zmeňte poradie, pridajte alebo odstráňte položku z hlavnej ponuky.

Prispôsobenie a zdieľanie hlavnej ponuky

Môžete si prispôbiť hlavnú ponuku, uložiť ju ako nový profil a zdieľať tento profil s inými zariadeniami Montana. Táto funkcia umožňuje zobrazíť rovnaké nastavenia hlavnej ponuky na viacerých zariadeniach. Možno ju použiť, ak spolu s ďalšími používateľmi v organizácii používate viaceré zariadenia.

- 1 Hlavnú ponuku si môžete prispôbiť pridaním, presunutím a odstránením položiek podľa potreby (*Prispôsobenie hlavnej ponuky, strana 39*).
- 2 Vytvorte nový profil (*Vytvorenie vlastného profilu, strana 61*).
Nový profil sa vytvorí s predvoleným názvom a číslom. Napríklad Profil 10. Prispôsobená hlavná ponuka sa uloží do nového profilu.
- 3 Dajte novému profilu ľahko rozpoznateľný názov (*Úprava názvu profilu, strana 61*).
- 4 Pripojte zariadenie k počítaču pomocou kábla USB (*Pripojenie zariadenia k počítaču, strana 65*).
- 5 Na počítači otvorte prehliadač súborov a otvorte priečinok **Garmin > Profiles**.
- 6 Skopírujte súbor .gpf s rozpoznateľným názvom profilu do počítača.
- 7 Pripojte k počítaču ďalšie zariadenie Montana a skopírujte súbor .gpf do priečinka **Garmin > Profiles**.
- 8 Na zariadení Montana vyberte v hlavnej ponuke položku **Zmena profilu** a vyberte nový profil (*Výber profilu, strana 50*).
- 9 V prípade potreby zopakujte kroky 5 až 8 pre každé zariadenie Montana.

GarminDobrodružstvá

Z príslušných položiek môžete vytvoriť dobrodružstvo. Môžete napríklad vytvoriť dobrodružstvo v rámci svojho najnovšieho turistického výletu. Dobrodružstvo môže obsahovať denník trasy, fotografie trasy a skrýše geocache, ktoré ste hľadali. Pomocou aplikácie BaseCamp môžete vytvárať a spravovať svoje dobrodružstvá. Ďalšie informácie nájdete na webovej stránke garmin.com/basecamp.

Posielanie súborov do a zo zariadenia BaseCamp

- 1 Otvorte zariadenie BaseCamp.
- 2 Zariadenie pripojte k počítaču.
- 3 Vyberte možnosť:
 - Vyberte položku a preneste ju z pripojeného zariadenia pod položku Moja zbierka alebo do zoznamu.
 - Vyberte položku z položky Moja zbierka alebo zo zoznamu a potiahnite ju do pripojeného zariadenia.

Vytvorenie dobrodružstva

Predtým, ako budete môcť vytvoriť dobrodružstvo a odoslať ho do svojho zariadenia, si musíte do počítača prevziať BaseCamp a preniesť trasu zo zariadenia do počítača (*Posielanie súborov do a zo zariadenia BaseCamp, strana 40*).

- 1 Otvorte zariadenie BaseCamp.
- 2 Vyberte položky **Súbor > Nové > Dobrodružstvo Garmin**.
- 3 Vyberte trasu a zvolte položku **Ďalej**.
- 4 V prípade potreby pridajte položky z BaseCamp.
- 5 Vyplnením povinných polí pomenujte a popíšte dobrodružstvo.
- 6 Ak chcete zmeniť fotografiu na obálke dobrodružstva, vyberte položku **Zmeniť** a vyberte inú fotografiu.
- 7 Vyberte položku **Dokončiť**.



Začatie dobrodružstva

Skôr, než začnete dobrodružstvo, musíte si ho odoslať z BaseCamp do navigačného zariadenia (*Posielanie súborov do a zo zariadenia BaseCamp, strana 40*).



Keď spustíte uložené dobrodružstvo, navigačné zariadenie bude sledovať uloženú trasu a zobrazovať skratky k súvisiacim informáciám na trase, ako napríklad fotografie a zemepisné body.

- 1 Vyberte položku .
- 2 Vyberte **Dobrodružstvá**.
POZNÁMKA: aby bolo možné túto aplikáciu vybrať, môže byť potrebné pridať ju do hlavnej ponuky (*Prispôsobenie hlavnej ponuky, strana 39*).
- 3 Vyberte dobrodružstvo.
- 4 Vyberte položku **Štart**.

Nastavenie budíka

- 1 Vyberte položku **Budík**.
POZNÁMKA: aby bolo možné túto aplikáciu vybrať, môže byť potrebné pridať ju do hlavnej ponuky (*Prispôsobenie hlavnej ponuky, strana 39*).
- 2 Pomocou  a  nastavte čas.
- 3 Vyberte položky **Zapnúť alarm > OK**.
Budík bude zvoniť vo zvolenom čase. Ak je zariadenie v čase budenia vypnuté, zariadenie sa zapne a budík zazvoní.

Spustenie časovača odpočítavania

- 1 Vyberte položky **Budík >  > Časovač**.
POZNÁMKA: aby bolo možné túto aplikáciu vybrať, môže byť potrebné pridať ju do hlavnej ponuky (*Prispôsobenie hlavnej ponuky, strana 39*).
- 2 Pomocou  a  nastavte čas.
- 3 Zvoľte možnosť **Spustiť stopky**.



Výpočet rozlohy oblasti

- 1 Vyberte položku .
- 2 Vyberte položku **Výpočet oblasti > Štart**.
POZNÁMKA: aby bolo možné túto aplikáciu vybrať, môže byť potrebné pridať ju do hlavnej ponuky (*Prispôsobenie hlavnej ponuky, strana 39*).
- 3 Potom prejdite po obvode oblasti, ktorej rozlohu chcete vypočítať.
- 4 Keď skončíte, vyberte položku **Vypočítať**.

Fotoaparát a fotografie

So zariadením Montana 750i/760i môžete snímať fotografie. Ak je táto funkcia zapnutá, geografická poloha sa automaticky ukladá do informácií o fotografii. Môžete sa navigovať na polohu.

Nasnímanie fotografie

- 1 Vyberte položku **Fotoaparát**.
- 2 Ak chcete zmeniť orientáciu fotografie, otočte zariadenie horizontálne alebo vertikálne.
- 3 V prípade potreby zapnite blesk vybratím symbolu .
TIP: ak chcete blesk použiť iba vtedy, keď fotoaparát rozpozná scénu so slabým osvetlením, môžete vybrať položku Automaticky.
- 4 Na fotografovanie použite symbol .

Prezeranie fotografií

Môžete si prezerat fotografie, ktoré ste nasnímali s fotoaparátom, ako aj fotografie, ktoré ste preniesli do zariadenia.

- 1 Vyberte položku **Prehliadač fotografií**.
- 2 Vyberte fotografiu.

Zoradenie fotografií

- 1 Vyberte položky **Prehliadač fotografií** >  > **Triediť fotografie**.
- 2 Vyberte možnosť:
 - Vyberte položku **Najnovšie**.
 - Vyberte položku **V blízkosti miesta** a vyberte polohu.
 - Vyberte položku **V špecifický dátum** a zadajte dátum.

Zobrazenie polohy fotografie

- 1 Vyberte položku **Prehliadač fotografií**.
- 2 Vyberte fotografiu.
- 3 Vyberte položky  > **Zobraziť mapu**.

Informácie o prezeraní fotografií

- 1 Vyberte položku **Prehliadač fotografií**.
- 2 Vyberte fotografiu.
- 3 Vyberte položky  > **Zobraziť informácie**.

Navigovanie na fotografiu

- 1 Vyberte položku **Prehliadač fotografií**.
- 2 Vyberte fotografiu.
- 3 Vyberte položky  > **Zobraziť informácie** > **Chod'**.

Odstránenie fotografie

- 1 Vyberte položku **Prehliadač fotografií**.
- 2 Vyberte fotografiu.
- 3 Vyberte položky  > **Odstrániť fotografiu** > **Vymazať**.

Prezeranie prezentácie

- 1 Vyberte položku **Prehliadač fotografií**.
- 2 Vyberte fotografiu.
- 3 Vyberte položky  > **Zobraziť prezentáciu**.

Sledovanie psov

Funkcii sledovania psov umožňuje vidieť informácie prenášané z kompatibilného vreckového zariadenia na sledovanie psov na zariadení Montana. Môžete sa nechať navádzať k svojim psom, zobraziť ich aktuálny stav a polohu a zobraziť ich vzdialenosť od vreckového zariadenia.

Prijímanie údajov z vreckového zariadenia na sledovanie psov

Aby bolo možné prijímať údaje musíte zapnúť vysielanie v kompatibilnom vreckovom zariadení na sledovanie psov. Ďalšie informácie nájdete v príručke používateľa vreckového zariadenia na sledovanie psov.





- 1 Umiestnite vreckové zariadenie na sledovanie psov do 3 m (10 stôp) od zariadenia Montana.
TIP: vaše zariadenie Montana prijíma údaje naraz len z jedného kompatibilného zariadenia. Zostaňte viac ako 3 m (10 stôp) od iných zariadení alebo vypnite vysielanie v zariadeniach, od ktorých nechcete prijímať údaje.
- 2 Vo vašom zariadení Montana vyberte položku **DogTrack**.
POZNÁMKA: aby bolo možné túto aplikáciu vybrať, môže byť potrebné pridať ju do hlavnej ponuky (*Prispôbenie hlavnej ponuky, strana 39*).
- 3 V prípade potreby zapnite funkciu sledovania psa vybrať položky **Áno**.
- 4 Vyberte položky **Stav > Hľadá sa nové**.
Zobrazí sa zoznam zariadení vo vašej blízkosti.
- 5 V zozname vyberte zariadenie na sledovanie psov.
Zariadenia sa spoja a synchronizujú automaticky.

Sledovanie psov

- 1 Vyberte položku **DogTrack**.
Na obrazovke sa zobrazia psy pripojené k vášmu vreckovému zariadeniu.
- 2 Vyberte psa.
Na mape sa zobrazí poloha psa a denník trasy.
- 3 Vyberte položku **Chod'** a nechajte sa navádzať ku psovi.

Ikony stavu psov

Ikony na stránke zoznamu psov označujú stav a polohu vašich psov.

	Nehýbe sa
	Behá
	Na stope
	Stráži zviera zahnané na strom
	Neznámy ⁴



⁴ Ikona neznámeho stavu označuje, že obojok nenadviazal satelitný signál a vreckové zariadenie nedokáže určiť polohu psa.

Používanie baterky

⚠ VAROVANIE

Toto zariadenie môže obsahovať baterku, ktorú možno naprogramovať tak, aby blikala v rôznych intervaloch. Poradte sa s lekárom, ak máte epilepsiu alebo ste citliví na jasné či blikajúce svetlá.

POZNÁMKA: používaním baterky môžete skrátiť výdrž batérií. Ak chcete predĺžiť výdrž batérie, môžete znížiť jas svetla alebo frekvenciu blikania.

- 1 Vyberte položku .
- 2 Vyberte položky **Baterka** > .
POZNÁMKA: aby bolo možné túto aplikáciu vybrať, môže byť potrebné pridať ju do hlavnej ponuky (*Prispôsobenie hlavnej ponuky, strana 39*).
- 3 V prípade potreby pomocou posúvača jasu upravte jas.
- 4 V prípade potreby vyberte iný typ blikania.

0	Žiadne blikanie, konštantný lúč.
1 až 9	Počet bliknutí za sekundu.
SOS	Núdzové blikanie POZNÁMKA: v režime SOS sú pripojenia cez Wi-Fi, Bluetooth a ANT+ deaktivované.

Skrýše geocache

Hľadanie geoskrýš je aktivita na princípe pátrania po pokladoch, v ktorej hráči ukrývajú alebo hľadajú ukryté skrýše pomocou stôp a súradníc GPS.

Registrácia zariadenia na webovej lokalite Geocaching.com

Svoje zariadenie môžete zaregistrovať na webovej lokalite www.geocaching.com a vyhľadať si zoznam geoskrýš nablízku alebo vyhľadávať aktuálne zverejnené informácie o miliónoch geoskrýš.

- 1 Pripojte sa k bezdrôtovej sieti (*Pripojenie k bezdrôtovej sieti, strana 21*) alebo k aplikácii Garmin Connect (*Spáročovanie smartfónu so zariadením, strana 20*).
- 2 Vyberte položku .
- 3 Vyberte položky **Nastavenie** > **Geoskrýše** > **Zaregistrovať zariadenie**.
Zobrazí sa aktivačný kód.
- 4 Postupujte podľa pokynov na obrazovke.

Pripojenie sa na webovú lokalitu Geocaching.com

Po registrácii si môžete geoskrýše prezerat' na webovej lokalite www.geocaching.com vo svojom zariadení, keď je bezdrôtovo pripojené k sieti.

- Pripojte sa k aplikácii Garmin Connect.
- Pripojte sa k sieti Wi-Fi.

Sťahovanie geoskrýš pomocou počítača

Geoskrýše môžete manuálne nahráť do svojho zariadenia pomocou počítača (*Prenos súborov do zariadenia, strana 66*). Súbory geoskrýš môžete umiestniť do súboru GPX a importovať ich do priečinka GPX v zariadení. Vďaka prémiovému členstvu, ktoré možno získať na stránke www.geocaching.com, môžete využívať funkciu „Lists“, ktorá slúži na nahrávanie veľkej skupiny geoskrýš do vášho zariadenia ako jediného súboru GPX.

- 1 Pripojte zariadenie k počítaču pomocou USB kábla.
- 2 Prejdite na stránku www.geocaching.com.
- 3 V prípade potreby si vytvorte konto.
- 4 Prihláste sa.
- 5 Postupujte podľa pokynov na stránke www.geocaching.com a vyhľadajte a prevezmite skrýše geocache do svojho zariadenia.

Hľadanie geoskrýš

Môžete vyhľadávať geoskrýše načítané vo vašom zariadení.

Po pripojení sa k webovej lokalite www.geocaching.com môžete vyhľadávať údaje o geoskrýšach v reálnom čase a prevziať si geoskrýše.



POZNÁMKA: ak máte prémiové členstvo, každý deň si môžete stiahnuť podrobné informácie o viac ako troch geoskrýšach. Ďalšie informácie nájdete na stránke www.geocaching.com.

Vyhľadávanie geoskrýš

Môžete vyhľadávať geoskrýše načítané v navigačnom zariadení.

Po pripojení sa k webovej lokalite www.geocaching.com môžete vyhľadávať údaje o geoskrýšach v reálnom čase a prevziať si geoskrýše.

POZNÁMKA: každý deň si môžete stiahnuť podrobné informácie o určitom obmedzenom počte geoskrýš. Ak si ich chcete stiahnuť viac, môžete si zakúpiť prémiové predplatné. Ďalšie informácie nájdete na stránke www.geocaching.com.

- 1 Vyberte položku .
- 2 Vyberte položky **Geoskrýše** > .
- 3 Výberom položky  otvoríte ponuku nastavení.
- 4 Vyberte jednu z možností:
 - Ak chcete vyhľadať geoskrýše načítané v navigačnom zariadení podľa názvu, vyberte položku **Hľadať názov** a zadajte hľadaný výraz.
 - Ak chcete vyhľadávať geoskrýše vo vašej blízkosti alebo v blízkosti iného miesta, vyberte položku **Hľadať v blízkosti** a vyberte miesto.
Po pripojení sa k stránke www.geocaching.com nájdete medzi výsledkami vyhľadávania aj údaje o geoskrýšach v reálnom čase získané pomocou funkcie **Preberanie GC Live**.
 - Ak chcete vyhľadať geoskrýše v reálnom čase podľa kódu, vyberte možnosť **Preberanie GC Live > Kód GCa** a zadajte kód geoskrýše.
Táto funkcia vám umožňuje stiahnuť si zo stránky www.geocaching.com konkrétnu geoskrýšu, ak viete jej kód.
- 5 Vyberte geoskrýšu.
Zobrazia sa podrobnosti geoskrýše.
POZNÁMKA: ak ste vybrali geoskrýšu v reálnom čase a máte pripojenie, navigačné zariadenie v prípade potreby prevezme kompletne podrobnosti geoskrýše do interného úložiska.

Vyhľadávanie geoskrýš na mape

1 Vyberte položku **Geoskrýše**.

2 Vyberte položku .

Keď ste pripojení na lokalitu www.geocaching.com, môžete vybrať položku  obnoviť údaje o geoskrýšach v reálnom čase na mape.

3 Na filtrovanie výsledkov vyberte položku  (voliteľné).

4 Vyberte geoskrýšu.

Zobrazia sa podrobnosti geoskrýše. Ak ste vybrali zverejnenú geoskrýšu a máte pripojenie, zariadenie stiahne kompletne podrobnosti geoskrýše do interného úložiska.

Filtrovanie zoznamu geoskrýš

Zoznam geoskrýš môžete filtrovať na základe určitých faktorov, napríklad podľa úrovne náročnosti.

1 Vyberte položku .

2 Vyberte položky **Geoskrýše** > .

3 Výberom položky  otvoríte ponuku nastavení.

4 Vyberte položku **Filtrovať** a vyberte jednu alebo viac možností:

- Ak chcete filtrovať podľa kategórie geoskrýš (napr. hlavolam alebo udalosť), vyberte položku **Typ**.
- Ak chcete filtrovať podľa veľkosti schránky geoskrýše, vyberte položku **Veľkosť skrýše**.
- Ak chcete filtrovať podľa stavu geoskrýš (**Nesprevádzkované**, **Nenašla sa** alebo **Nájdené**), vyberte položku **Stav**.
- Ak chcete filtrovať podľa úrovne náročnosti vypátrania geoskrýše alebo podľa náročnosti terénu, vyberte úroveň 1 až 5.

5 Stlačením tlačidla  zobrazíte filtrovaný zoznam geoskrýš.

Uloženie vlastného filtra geoskrýš

Na základe konkrétnych faktorov si môžete vytvoriť a uložiť vlastné filtre geoskrýš.

1 Vyberte položku .

2 Vyberte položky **Nastavenie** > **Geoskrýše** > **Nastavenie filtra** > **Vytvoriť filter**.

3 Vyberte, na základe čoho sa majú výsledky filtrovať.

4 Stlačte tlačidlo .

Nový filter sa predvolene automaticky uloží ako Filtrovať s číslom. Napríklad Filtrovať 2. Filter geoskrýš sa dá upraviť a premenovať (*Úprava vlastného filtra geoskrýš, strana 46*).

Úprava vlastného filtra geoskrýš

1 Vyberte položku .

2 Vyberte položky **Nastavenie** > **Geoskrýše** > **Nastavenie filtra**.

3 Vyberte filter.

4 Vyberte položku, ktorú chcete upraviť.



Použitie vlastného filtra na zoznam geoskrýš

Po vytvorení filtra ho môžete použiť na zoznam geoskrýš.

1 Vyberte položky **Geoskrýše** >  >  >  > **Použiť uložený filter**.

2 Vyberte filter.

Zobrazenie podrobností o geoskrýši

- 1 Vyberte položku .
- 2 Vyberte položku **Geoskrýše**.
- 3 Vyberte geoskrýšu.
- 4 Výberom položky  otvoríte ponuku nastavení.
- 5 Vyberte položku **Prehľad bodu**.
Zobrazí sa popis geoskrýše spolu s príslušnými záznamami.

Navigácia ku geoskrýši

- 1 Vyberte položku .
- 2 Vyberte položku **Geoskrýše**.
- 3 Vyberte geoskrýšu.
- 4 Vyberte položku **Chod'**.



Používanie tipov a stopy pri hľadaní geoskrýše

Pri hľadaní geoskrýše môžete ako pomôcky využívať tipy alebo stopy, napríklad popis alebo súradnice.

- 1 Počas navigácie ku geoskrýši vyberte možnosť **Geoskrýše**.
- 2 Vyberte možnosť:
 - Ak chcete zobraziť podrobnosti o geoskrýši, vyberte položku **Popis**.
 - Ak chcete zobraziť pomôcku s informáciami o polohe geoskrýše, vyberte položku **Rada**.
 - Ak chcete zobraziť zemepisnú šírku a dĺžku geoskrýše, vyberte položku **Súradnice**.
 - Ak chcete zobraziť spätnú väzbu ku geoskrýši od predchádzajúcich pátračov, vyberte položku **Záznamy**.
 - Ak chcete zapnúť vyhľadávanie chirp™, vyberte položku **chirp**.

Zaznamenanie pokusu

Keď sa pokúsite nájsť geoskrýšu, svoje výsledky môžete zaznamenať. Niektoré geoskrýše si môžete overiť na stránke www.geocaching.com.

- 1 Vyberte položku .
- 2 Vyberte položky **Geoskrýše > Záznam**.
- 3 Vyberte položku **Nájdené, Nenašla sa, Potrebuje opravu** alebo **Nesprevádzkované**.
- 4 Vyberte možnosť:
 - Ak chcete zastaviť zaznamenávanie, vyberte položku .
 - Ak chcete spustiť navigáciu k najbližšej geoskrýši, vyberte položku **Nájsť ďalšie najbližšie**.
 - Ak chcete zadať komentár o tom, ako ste skrýšu hľadali alebo komentár k samotnej skrýši, vyberte položku **Upraviť komentár**, zadajte komentár a vyberte položku .

Ak ste sa prihlásili na stránke www.geocaching.com, záznam sa automaticky nahrá do vášho účtu na stránke www.geocaching.com.

chirp

chirp je malé príslušenstvo Garmin, ktoré je naprogramované a ponechané v geoskrýši. Vaše zariadenie môžete použiť na objavenie príslušenstva chirp v geoskrýši.

Zapnutie vyhľadávania chirp

- 1 Vyberte položku .
- 2 Vyberte položky **Nastavenie > Geoskrýše > Nastavenie chirp™**.
- 3 Vyberte položky **Vyhľadávanie chirp™ > Zapnúť(é)**.

Hľadanie geoskrýše so zariadením chirp

- 1 So zapnutým vyhľadávaním chirp sa nechajte navigovať ku geoskrýši.
Keď sa budete nachádzať približne 10 m (33 stôp) od geoskrýše, ktorá obsahuje chirp, zobrazia sa podrobnosti o tomto zariadení chirp.
- 2 Vyberte položku **Zobraziť podrobnosti**.
- 3 V prípade potreby vyberte položku **Chod'** a nechajte sa navigovať k ďalšej zastávke geoskrýše.

Odstránenie údajov o geoskrýšach v reálnom čase zo zariadenia

Údaje o geoskrýšach v reálnom čase môžete odstrániť, aby sa v zariadení zobrazovali iba geoskrýše manuálne načítané pomocou počítača.

- 1 Vyberte položku .
- 2 Vyberte položky **Nastavenie > Geoskrýše > Geoskrýše naživo > Odstrániť aktuálne údaje**.
Údaje o geoskrýšach v reálnom čase sa zo zariadenia odstránia a v zozname geoskrýš sa viac nebudú zobrazovať.



Zrušenie registrácie zariadenia na webovej lokalite Geocaching.com

Ak prevádzate vlastníctvo zariadenia na inú osobu, môžete zrušiť registráciu tohto zariadenia na webovej lokalite geocaching.com.

- 1 Vyberte položku .
- 2 Vyberte položky **Nastavenie > Geoskrýše > Geoskrýše naživo > Zrušiť registráciu zariadenia**.

Používanie diaľkového ovládača inReach

Funkcia diaľkového ovládača inReach umožňuje ovládať kompatibilné satelitné komunikačné zariadenie inReach pomocou navigačného zariadenia Montana 700/710.

- 1 Zapnite satelitné komunikačné zariadenie inReach.
- 2 Na navigačnom zariadení Montana 700/710 vyberte položku **Diaľkový ovládač inReach**.
POZNÁMKA: aby bolo možné túto aplikáciu vybrať, môže byť potrebné pridať ju do hlavnej ponuky (*Prispôsobenie hlavnej ponuky, strana 39*).
- 3 V prípade potreby vyberte položku **Áno**.
- 4 Počkajte, kým sa navigačné zariadenie Montana 700/710 pripojí k satelitnému komunikačnému zariadeniu inReach.
- 5 Vyberte jednu z možností:
 - Ak chcete odoslať správu o prihlásení, vyberte položku **Odoslať vstupnú kontrolu** a vyberte správu zo zoznamu.
 - Ak chcete odoslať textovú správu, vyberte položku **Nová správa**, vyberte kontakty, ktorým ju adresujete, a zadajte text správy alebo vyberte niektorú z možností rýchleho textu.
 - Ak chcete odoslať správu SOS, vyberte položky  > **Áno**.
POZNÁMKA: funkciu SOS by ste mali používať len v skutočnej núdzovej situácii.
 - Ak chcete zobraziť časovač a prejdenú vzdialenosť, vyberte položku .

Označenie a spustenie navigácie k polohe „muža cez palubu“

Aby bolo možné uložiť polohu muža cez palubu (MOB) a vrátiť sa k nemu, musíte najskôr pridať aplikáciu Muž cez palubu (*Prispôsobenie hlavnej ponuky, strana 39*).

- 1 Vyberte položku .
- 2 Vyberte položky **Muž cez palubu > Štart**.
Otvorí sa mapa s vyznačením trasy k polohe MOB. Trasa sa predvolene zobrazuje ako purpurová línia.
- 3 Použite navigáciu podľa mapy (*Navigácia podľa mapy, strana 14*) alebo kompasu (*Navigácia pomocou kompasu, strana 16*).

Preberanie máp

Ak si chcete stiahnuť mapy priamo do svojho zariadenia, najskôr sa musíte pripojiť k bezdrôtovej sieti (*Pripojenie k bezdrôtovej sieti, strana 21*).

1 Vyberte položky **Správca máp > Outdoor Maps+**.

POZNÁMKA: aby bolo možné túto aplikáciu vybrať, môže byť potrebné pridať ju do hlavnej ponuky (*Prispôsobenie hlavnej ponuky, strana 39*).

2 Vyberte jednu z možností:

- Ak chcete stiahnuť bezplatné údaje satelitných máp bez predplatného, vyberte položku **Pridať satelitné snímky**.
- Ak si chcete stiahnuť prémiové mapy a aktivovať predplatné služby Outdoor Maps+ pre toto zariadenie, vyberte položky **Skontrolujte predplatné > Pridať**.

POZNÁMKA: ďalšie informácie o kúpe predplatného nájdete na adrese garmin.com/outdoormaps.

3 Vyberte položky  > **Vrstva s informáciami** zobrazíte podrobnosti o vrstvách mapy (voliteľné).



4 Vyberte položku **Pridať**.

5 Vyberte jednu z možností:

- Ak chcete oblasť stiahnuť priamo z mapy, vyberte položku **Použiť mapu**.
- Vyberte oblasť vyhľadávania z dostupných kategórií.
- Vyberte položky  > **Hľadať v blízkosti**, ak chcete vyhľadať miesto v blízkosti iného miesta.

6 Vyberte položku **Pridať**.

7 Na mape vykonajte jednu alebo viac akcií:

- Potiahnutím mapy zobrazíte rôzne oblasti.
- Priblížením alebo oddialením dvoch prstov na dotykovú obrazovku priblížite alebo oddialte mapu.
- Pomocou položiek  a  priblížite alebo oddialte mapu.
- Rýchle priblíženie vykonajte dvojitém ťuknutím na mapu.

8 Vyberte informačný panel v hornej časti obrazovky.

9 Vyberte položku **Názov** na zmenu názvu plánu sťahovania máp.

10 Vrstvy máp môžete povoliť alebo zakázať pomocou prepínača.

Zobrazí sa odhadovaná veľkosť sťahovania mapy. Mali by ste skontrolovať, či je v zariadení na mapy dost' miesta.

TIP: ďalšie informácie o údajoch máp získate klepnutím na názov vrstvy mapy.

11 Vyberte položky  > **Prevziať**.

Preberanie máp TopoActive

Ak si chcete stiahnuť mapy priamo do svojho zariadenia, najskôr sa musíte pripojiť k bezdrôtovej sieti (*Pripojenie k bezdrôtovej sieti, strana 21*).

1 Vyberte položky **Správca máp > Mapy TopoActive > Pridať**.

POZNÁMKA: aby bolo možné túto aplikáciu vybrať, môže byť potrebné pridať ju do hlavnej ponuky (*Prispôsobenie hlavnej ponuky, strana 39*).

2 Vyberte mapu.

3 Vyberte položku **Prevziať**.

Vytvorenie súboru máp

Ak máte v zariadení nainštalovaných viacero máp, môžete ich usporiadať do súborov máp a vybrať, ktoré súbory máp sa na zariadení zobrazia.

- 1 Vyberte položky **Správca máp > Súbory máp > Vytvoriť súbor máp**.
- 2 Zadajte názov súboru máp.
- 3 Vyberte mapy, ktoré chcete pridať do súboru máp.
- 4 Pomocou prepínača môžete súbor máp zobraziť alebo skryť.

Úprava súboru máp

- 1 Vyberte položky **Správca máp > Súbory máp**.
- 2 Vyberte súbor máp.
- 3 Vyberte jednu z možností:
 - Ak chcete pridať alebo odstrániť mapy zo súboru máp, vyberte položku **Upraviť**.
 - Ak chcete zmeniť poradie súborov máp, vyberte položku **Posunúť nahor** alebo **Posunúť nadol**.
 - Výberom možnosti **Premenovať** upravte názov súboru máp.

Odstránenie súboru máp

- 1 Vyberte položky **Správca máp > Súbory máp**.
- 2 Zvoľte súbor máp.
- 3 Vyberte položku **Vymazať**.

Výber profilu

Pri zmene aktivít môžete prepnutím profilu zmeniť nastavenie zariadenia.

- 1 Vyberte položku .
- 2 Vyberte položku **Zmena profilu**.
POZNÁMKA: aby bolo možné túto aplikáciu vybrať, môže byť potrebné pridať ju do hlavnej ponuky (*Prispôsobenie hlavnej ponuky, strana 39*).
- 3 Vyberte profil.

Nastavenie upozornenia na priblíženie sa

Upozornenia na priblíženie sa vás upozornia, keď sa nachádzate v nastavenom okruhu od konkrétneho miesta.

- 1 Vyberte položku .
- 2 Vyberte položky **Alarmy blízkosti > Vytvoriť alarm**.
POZNÁMKA: aby bolo možné túto aplikáciu vybrať, môže byť potrebné pridať ju do hlavnej ponuky (*Prispôsobenie hlavnej ponuky, strana 39*).
- 3 Vyberte kategóriu.
- 4 Vyberte polohu.
- 5 Vyberte položku **Použiť**.
- 6 Zadajte okruh.

Keď vstúpite do oblasti, na ktorú sa vzťahuje upozornenie na priblíženie sa, zariadenie vydá zvukové upozornenie.

Úprava alebo odstránenie upozornenia na priblíženie sa

- 1 Vyberte položku .
- 2 Vyberte položku **Alarmy blízkosti**.
- 3 Vyberte alarm.
- 4 Vyberte možnosť:
 - Ak chcete upraviť okruh, vyberte položku **Zmeniť rádius**.
 - Ak chcete upozornenie zobraziť na mape, vyberte položku **Zobrazíť mapu**.
 - Ak chcete budík odstrániť, vyberte položku **Vymazať**.

Nastavenie tónov upozornenia na priblíženie sa

Môžete prispôbiť tóny upozornení na priblíženie sa.

- 1 Vyberte položky **Alarmy blízkosti** >  > **Nastavenie tónov alarmu**.
- 2 Vyberte nastavenie jednotlivých typov zvukov upozornení.

Vypnutie všetkých upozornení na priblíženia sa

Vyberte položky **Alarmy blízkosti** >  > **Vypnúť všetky alarmy**.

Stránka satelitu

Na stránke satelitu sa zobrazuje vaša aktuálna poloha, presnosť GPS, polohy satelitov a intenzita signálu.

Nastavenia satelitu GPS

Vyberte položku . Vyberte položku **Satelit**. Výberom položky  otvoríte ponuku nastavení.

Používať so zapnutým GPS: umožňuje zapnúť systém GPS.

Trasa hore: indikuje, či sa satelity zobrazujú s krúžkom, na ktorom sever smeruje navrch obrazovky, alebo tak, že aktuálna trasa smeruje navrch obrazovky.

Samostatná farba: umožňuje vybrať, či sa stránka satelitu bude zobrazovať viacfarebnom alebo jednofarebnom formáte.

Nastaviť polohu na mape: umožňuje označiť vašu aktuálnu polohu na mape. Na základe tejto polohy môžete vytvárať trasy alebo vyhľadávať uložené polohy.

Polícia AutoLocate: vypočíta vašu polohu GPS pomocou funkcie Garmin AutoLocate®.

Nastavenie satelitu: slúži na nastavenie možností satelitného systému ([Nastavenia satelitu, strana 54](#)).

Bezdrôtové odosielanie a prijímanie údajov

Ak chcete bezdrôtovo zdieľať údaje, musíte sa nachádzať v okruhu 3 m (10 stôp) od kompatibilného zariadenia Garmin.



Vaše navigačné zariadenie dokáže po pripojení ku kompatibilnému zariadeniu Garmin pomocou technológie ANT+ odosielať a prijímať údaje. Môžete tak zdieľať zemepisné body, geoskrýše, trasy, prejdené trasy a ďalšie.

- 1 Vyberte položku .
- 2 Vyberte položku **Zdieľať bezdrôtovo**.
- 3 Vyberte jednu z možností:
 - Vyberte položku **Odoslať** a vyberte typ údajov.
 - Ak chcete prijať údaje z iného zariadenia, vyberte možnosť **Prijať**. Iné kompatibilné zariadenie sa musí pokúšať údaje odoslať.
- 4 Postupujte podľa pokynov na obrazovke.

Používanie diaľkového ovládača VIRB

Pred použitím funkcie diaľkového ovládača VIRB musíte aktivovať nastavenie diaľkového ovládania na vašom VIRB fotoaparáte. Ďalšie informácie nájdete v *VIRB príručke používateľa*.

Funkcia diaľkového ovládača VIRB vám umožní ovládať fotoaparát VIRB pomocou navigačného zariadenia.

- 1 Zapnite VIRB fotoaparát.
- 2 Na navigačnom zariadení Montana vyberte položku **Ovládať VIRB**.
POZNÁMKA: aby bolo možné túto aplikáciu vybrať, môže byť potrebné pridať ju do hlavnej ponuky (*Prispôsobenie hlavnej ponuky, strana 39*).
- 3 Počkajte, kým sa navigačné zariadenie pripojí ku fotoaparátu VIRB.
- 4 Vyberte jednu z možností:
 - Ak chcete nahrávať video, vyberte položku .
 - Ak chcete nasnímať fotografiu, vyberte položku .



Prispôsobenie zariadenia

Vlastné dátové polia a infopanely

Dátové polia zobrazujú informácie o vašej polohe alebo iné špecifikované údaje. Infopanely sú vlastné zoskupenia údajov, ktoré môžu byť užitočné pri konkrétnej alebo všeobecnej úlohe, ako napríklad geoskrýše.

Zapnutie dátových polí mapy

Na mape môžete zobraziť vlastné dátové polia.

- 1 Na mape vyberte položky  > **Konfigurácia mapy** > **Infopanel**.
- 2 Vyberte položky **Veľké dátové pole**, **Malé dátové polia**, alebo **Rohové dátové polia**.
- 3 V prípade potreby na mape použite  v hornej časti obrazovky na zobrazenie dátových polí.



Prispôsobenie dátových polí

Ak chcete meniť dátové polia mapy, musíte ich najskôr povoliť (*Zapnutie dátových polí mapy, strana 52*).

Môžete upravovať dátové polia a infopanely stránok mapy, kompasu, trasového počítača a výškomera.

- 1 Na stránke, ktorá zobrazuje dátové polia, vyberte dátové pole.
- 2 Vyberte kategóriu dátového poľa a dátové pole.

Prispôsobenie infopanelov

- 1 Vyberte stránku.
- 2 Vyberte možnosť:
 - Na mape vyberte položky  > **Konfigurácia mapy** > **Infopanel**.
 - V kompase alebo trasovom počítači vyberte položky  > **Zmeniť infopanel**.
- 3 Vyberte infopanel.

Otáčanie obrazovky

Otočením zariadenia zobrazíte horizontálny (na šírku) alebo vertikálny (na výšku) režim.

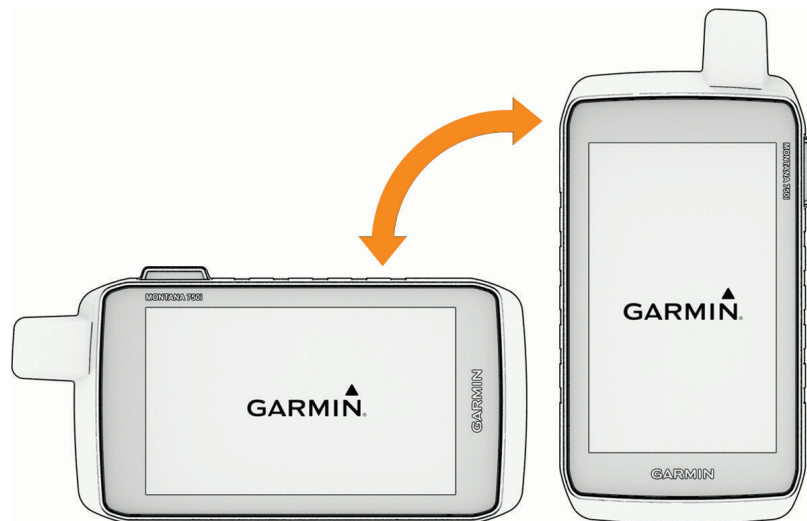

POZNÁMKA: pri používaní funkcií inReach vášho zariadenia Montana 700i/710i/750i/760i by ste mali zariadenie používať vo vertikálnom režime (na výšku) s anténou namierenou na oblohu.

Ponuka Nastavenie

Vyberte položku . Vyberte položku **Nastavenie**.

System: umožňuje prispôsobiť nastavenia systému (*Nastavenia systému, strana 54*).

Zobrazit: slúži na úpravu podsvietenia a nastavení displeja (*Nastavenia displeja, strana 55*).

Telefón: umožňuje povoliť technológiu Bluetooth, spárovať telefón so zariadením (*Spáročovanie smartfónu so zariadením, strana 20*), a prispôsobiť nastavenia telefónu (*Nastavenia telefónu, strana 55*).

Zvuk Bluetooth: spáruje zariadenie so zvukovým zariadením (*Nastavenia Zvuk Bluetooth, strana 56*).

Wi-Fi: umožňuje pripojiť zariadenie k bezdrôtovým sieťam (*Nastavenia Wi-Fi, strana 56*).

Sledovanie: umožňuje prispôsobenie nastavení sledovania inReach v zariadeniach Montana 700i/710i/750i/760i (*Nastavenia sledovania inReach, strana 11*).

Správy: umožňuje prispôsobenie nastavení správ inReach v zariadeniach Montana 700i/710i/750i/760i (*Nastavenia správ, strana 10*).

Mapa: slúži na nastavenie zhl'adu mapy (*Nastavenia mapy, strana 15*).

Zaznamenáva sa: umožňuje prispôsobiť nastavenia zaznamenávania aktivít (*Nastavenia záznamu, strana 30*).

Smerovanie: umožňuje prispôsobiť, ako zariadenie počíta trasy pri jednotlivých aktivitách (*Nastavenia vypočítavania trasy, strana 56*).

Režim expedície: umožňuje prispôsobiť nastavenia pri zapnutí expedičného režimu (*Zapnutie expedičného režimu, strana 57*).

Zemepisné body: umožňuje zadať vlastnú predponu pred automaticky pomenované zemepisné body.

Tóny: slúži na nastavenie zvukov zariadenia, ako sú napr. tóny budíkov a upozornení (*Nastavenie tónov zariadenia, strana 57*).

Kurz: umožňuje upraviť nastavenia kurzu kompasu (*Nastavenia kurzu, strana 17*).

Výškomer: umožňuje prispôsobiť nastavenia výškomera (*Nastavenia výškomeru, strana 18*).

Fotoaparát: upravuje nastavenia fotoaparátu v zariadeniach Montana 750i/760i (*Nastavenia kamery, strana 57*).

Geoskrýše: umožňuje prispôsobiť nastavenia geoskrýš (*Nastavenia geoskrýš, strana 57*).

Snímače: slúži na spáročovanie snímačov so zariadením (*Nastavenia snímačov, strana 58*).

Fitness: umožňuje prispôsobiť nastavenia zaznamenávania kondičných aktivít (*Nastavenia kondície, strana 58*).

Lodná doprava: umožňuje nastaviť, ako sa budú na mape zobrazovať námorné údaje (*Námorné nastavenia, strana 59*).

Ponuky: umožňuje prispôsobenie ponúk zariadenia (*Nastavenia ponuky, strana 59*).

Formát pozície: slúži na nastavenie formátu geografickej pozície a možnosti dátumu (*Nastavenia formátu pozície, strana 59*).

Jednotky: slúži na nastavenie merných jednotiek používaných na zariadení (*Zmena merných jednotiek, strana 60*).

Čas: slúži na nastavenie času (*Nastavenia času, strana 60*).

Dostupnosť: úprava nastavení dostupnosti (*Nastavenia dostupnosti, strana 60*).

Profily: umožňuje prispôbiť a vytvoriť nové profily aktivít (*Profily, strana 60*).

Vynulovať: umožňuje obnoviť všetky údaje a nastavenia (*Vynulovanie dát a nastavení, strana 62*).

Info: zobrazí informácie o zariadení, napríklad ID jednotky, verziu softvéru, regulačné informácie a licenčnú zmluvu (*Zobrazenie elektronického štítku s informáciami o predpisoch a ich dodržiavaní, strana 63*).

Nastavenia systému

Vyberte položky **Nastavenie > Systém**.

Satelit: umožňuje úpravu nastavení satelitného systému (*Nastavenia satelitu, strana 54*).

Jazyk: nastaví jazyk textu v zariadení a jazyk pre hlasové pokyny.

POZNÁMKA: zmena jazyka textu nezmení jazyk používateľom vložených údajov ani údajov máp.

Tlačidlo napájania: umožňuje priradiť skratky k tlačidlu napájania (*Prispôsobenie tlačidla napájania, strana 55*).

Rozšírené nastavenie: nastavenie režimu napájania pri pripojení alebo odpojení od externého napájania a nastavenie režim komunikačného rozhrania (*Nastavenia rozhrania, strana 55*).

Zápis záznamu vo formáte RINEX: umožňuje zariadeniu zapisovať do systémového súboru údaje vo formáte Receiver Independent Exchange Format (RINEX). RINEX je formát výmeny údajov určený pre nespracované údaje satelitných navigačných systémov.

Typ batérie: nastavenie typu batérie pre zariadenie Montana 700/710.

POZNÁMKA: toto nastavenie sa zobrazí, iba ak je v zariadení Montana 700/710 nainštalované voliteľné puzdro na batérie AA.

Nastavenia satelitu

Vyberte položky **Nastavenie > Systém > Satelit**.

Satelitný systém: umožňuje nastavenie satelitného systému na GPS, GPS a iný satelitný systém (*GPS a iné satelitné systémy, strana 54*) alebo Demonštračný režim (systém GPS vypnutý).

WAAS/EGNOS: nastavenie satelitného systému na spresňujúci systém pre rozsiahlu oblasť/európsku geostacionárnu navigačnú prekryvaciu službu (WAAS/EGNOS). Ďalšie informácie o systéme WAAS nájdete na stránke garmin.com/aboutGPS.

GPS a iné satelitné systémy

Používanie GPS spolu s iným satelitným systémom ponúkajú vyšší výkon v náročných prostrediach a rýchlejšie získanie polohy než pri používaní samotného systému GPS. Pri používaní viacerých systémov sa však môže výdrž batérie znížiť rýchlejšie než pri používaní samotného systému GPS.

Zariadenie môže používať tieto satelitné systémy (GNSS). Niektoré satelitné systémy nemusia byť k dispozícii pre všetky modely zariadení.

POZNÁMKA: na stránke satelitu môžete zobraziť satelitné polohy a dostupné satelitné systémy (*Stránka satelitu, strana 51*).

GPS: satelitná zostava vytvorená Spojenými štátmi.

GLONASS: satelitná zostava vytvorená Ruskom.

GALILEO: satelitná zostava vytvorená Európskou vesmírnou agentúrou.

Prispôsobenie tlačidla napájania

Tlačidlo napájania môžete prispôbiť tak, aby poskytovalo rýchly prístup k ponukám, aplikáciám alebo iným funkciám zariadenia.

- 1 Vyberte položky **Nastavenie > Systém > Tlačidlo napájania**.
- 2 Vyberte položku **Jedno ťuknutie** alebo **Dvojité ťuknutie**.
- 3 Vyberte možnosť.

Nastavenia rozhrania

Vyberte položky **Nastavenie > Systém > Rozšírené nastavenie > Rozhranie**.

POZNÁMKA: nie všetky nastavenia sú dostupné pre všetky modely produktov.

Garmin Spanner: umožňuje používať port USB zariadenia s väčšinou mapovacích programov spĺňajúcich normu NMEA 0183 vytvorením virtuálneho sériového portu.

Garmin: nastaví zariadenie tak, aby na výmenu údajov zemepisných bodov, trás a prejdených trás s počítačom používalo patentovaný formát Garmin.

NMEA In/Out: nastaví zariadenie tak, aby používalo štandardný výstup a vstup v súlade s normou NMEA 0183.

Textový výstup: poskytuje jednoduchý textový výstup vo formáte ASCII s informáciami o polohe a rýchlosti.

MTP: nastaví zariadenie tak, aby sa na prístup k systému súborov v zariadení používal namiesto režimu veľkokapacitného úložného zariadenia protokol Media Transfer Protocol (MTP).

POZNÁMKA: navigačné zariadenia Montana 710/710i/760i podporujú iba režim prenosu údajov MTP.

Nastavenia displeja

Vyberte položky **Nastavenie > Zobrazit'**.

Čas podsvietenia: umožňuje nastaviť dĺžku času pred vypnutím podsvietenia.

Uzamknutie orientácie: uzamknutie orientáciu obrazovky v režime na výšku alebo na šírku alebo umožnenie zmeny orientácie obrazovky automaticky na základe orientácie zariadenia.

Automatické uzamknutie obrazovky: nastavenie automatického uzamykania obrazovky.



Úspora batérie: šetrenie energie batérie a predĺženie výdrže batérie tým, že po uplynutí času podsvietenia sa vypne obrazovka (*Zapnutie úsporného režimu batérie, strana 55*).

Vzhľad: nastavenie zobrazených farieb motívu pre deň a noc (*Nastavenia vzhľadu, strana 55*).

Zapnutie úsporného režimu batérie

Pomocou úsporného režimu batérie môžete predĺžiť životnosť batérie.

Vyberte položky **Nastavenie > Zobrazit' > Úspora batérie > Zapnúť(é)**.

V úspornom režime batérie sa obrazovka vypne, keď uplynie čas podsvietenia. Stlačením tlačidla  zapnete obrazovku a dvojitým ťuknutím na tlačidlo  zobrazíte stavovú stránku.

Nastavenia vzhľadu

Vyberte položky **Nastavenie > Zobrazit' > Vzhľad**.

Režim: nastavenie svetlého pozadia, tmavého pozadia alebo automatické prepínanie medzi nimi podľa času východu a západu slnka vašej aktuálnej polohy.

Denná farba: nastavenie farby vykonaných výberov v dennom režime.

Nočná farba: nastavenie farby vykonaných výberov v nočnom režime.

Ovládacie prvky v polohe na šírku: umiestnenie ovládacích prvkov na ľavú alebo pravú stranu obrazovky v režime na šírku.

Nastavenia telefónu

Vyberte položku . Vyberte položky **Nastavenie > Telefón**.

Stav: zapína technológiu Bluetooth a zobrazuje aktuálny stav pripojenia.

Upozornenia: zobrazí alebo skryje upozornenia telefónu.

Nepamätať si telefón: odstráni pripojený telefón. Táto možnosť je k dispozícii až po spárovaní telefónu.

Nastavenia Zvuk Bluetooth

Vyberte položku . Vyberte položky **Nastavenie > Zvuk Bluetooth**.

Zvukové zariadenie: umožňuje spárovanie bezdrôtovej náhlavnej súpravy so zariadením ([Spárovanie bezdrôtovej náhlavnej súpravy so zariadením, strana 22](#)).

Nastavenia Wi-Fi

Vyberte položku . Vyberte položku **Nastavenie > Wi-Fi**.

Wi-Fi: aktivuje bezdrôtovú internetovú technológiu.

Pridať sieť: umožňuje vyhľadávanie a pripojenie k bezdrôtovej internetovej sieti.

Nastavenia vypočítavania trasy

Dostupné nastavenia vypočítavania trasy sa líšia podľa toho, či je funkcia Priame smerovanie aktivovaná alebo deaktivovaná.

Vyberte položku . Vyberte položky **Nastavenie > Smerovanie**.

Priame smerovanie: aktivuje alebo deaktivuje priame smerovanie. Funkcia priameho smerovania vypočíta čo najviac priamočiaru trasu do cieľa.

Aktivita: nastaví aktivitu počas smerovania. Navigačné zariadenie vypočíta cesty optimalizované pre aktivitu, ktorú robíte.

Spôsob navigácie pomocou kurzu: nastavuje spôsob použitý na výpočet dráh a trás. Možnosť Priama dráha sa používa na navigáciu z bodu do bodu bez prepočítavania. Možnosť Cesty & cestičky upravuje dráhu na základe údajov mapy a podľa potreby sa prepočítava. Možnosť Na dotaz umožňuje výzvu na výber spôsobu navigácie po dráhe pri každom navigovaní po dráhe.

Dráhové upozornenia: povoľuje alebo zakazuje dráhové upozornenia. Navigačné zariadenie vás upozorní, keď sa odchýlite od dráhy, a potom vás upozorní, keď sa vrátite späť na dráhu.

Smerovanie podľa obľúbenosti: vypočíta trasy na základe najobľúbenejších trás na behanie a jazdenie zo služby Garmin Connect.

Presuny po trase: nastavuje, ako navigačné zariadenie prejde z jedného bodu na ceste k ďalšiemu. Toto nastavenie je k dispozícii len pre určité aktivity. Možnosť Vzdialenosť vás bude navigovať do ďalšieho bodu cesty, keď sa nachádzate v určenej vzdialenosti od aktuálneho bodu.

Rozšírené nastavenie: umožňuje prispôbiť doplnujúce nastavenia trasy ([Rozšírené nastavenia trasy, strana 56](#)).

Rozšírené nastavenia trasy

Vyberte položku . Vyberte položky **Nastavenie > Smerovanie > Rozšírené nastavenie**.

Uzamknúť na cestu: uzamkne modrý trojuholník, ktorý predstavuje vašu polohu na mape, na najbližšiu cestu. Je to užitočné pri jazde alebo navigácii po cestách.

Spôsob výpočtu: nastavuje spôsob použitý na výpočet vašej cesty.

Prepočítanie mimo trasy: nastavenie predvoľby prepočítavania pri navigácii mimo aktívnej cesty.

Nastavenie obmedzení: nastavuje typy ciest, terénu a spôsobu dopravy, aby ste sa im vyhli počas navigácie.

Zapnutie expedičného režimu

Pomocou expedičného režimu môžete predĺžiť životnosť batérie. V expedičnom režime sa obrazovka vypne, zariadenie sa prepne do režimu slabého napájania a zaznamenáva menej bodov GPS na trase.

- 1 Vyberte položku .
- 2 Vyberte položky **Nastavenie > Režim expedície**.
- 3 Vyberte možnosť:
 - Ak chcete, aby vás zariadenie upozornilo, že máte zapnúť expedičný režim, keď zariadenie vypínate, vyberte položku **Na dotaz**.
 - Ak chcete, aby sa expedičný režim automaticky zapol po dvoch minútach nečinnosti, vyberte položku **Automaticky**.
 - Ak nechcete, aby sa expedičný režim zapínal, vyberte položku **Nikdy**.

Nastavenie tónov zariadenia

Môžete prispôbiť tóny správ, upozornení na odbočky a budíkov.

- 1 Vyberte položky **Nastavenie > Tóny > Tóny > Zapnúť(é)**.
- 2 Vyberte nastavenie jednotlivých typov zvukov.

Nastavenia kamery

Vyberte položky **Nastavenie > Fotoaparát**.

Uložiť fotografie do: slúži na nastavenie umiestnenia úložiska.

Pokyny ku kamere: zobrazuje stručné pokyny pre snímání fotografií.

Nastavenia geoskrýš

Vyberte položku . Vyberte položky **Nastavenie > Geoskrýše**.

Geoskrýše naživo: umožňuje odstrániť dáta geoskrýš v reálnom čase zo zariadenia a odstrániť registráciu zariadenia z lokality geocaching.com (*Odstránenie údajov o geoskrýšach v reálnom čase zo zariadenia, strana 48, Zrušenie registrácie zariadenia na webovej lokalite Geocaching.com, strana 48*).

Štýl skrýše geocache: nastaví zariadenie na zobrazovanie zoznamu geoskrýš pomocou názvov alebo kódov.

Nastavenie chirp™: umožňuje aktivovať chirp vyhľadávania a naprogramovať chirp príslušenstvo (*chirp, strana 47*).

Nastavenie filtra: umožňuje vytvoriť a uložiť vlastné filtre pre geoskrýše (*Uloženie vlastného filtra geoskrýš, strana 46*).

Nájsť geoskrýše: umožňuje upraviť počet nájdených geoskrýš. Tento počet sa automaticky zvýši po zaznamenaní nálezu (*Zaznamenanie pokusu, strana 47*).

Alarm priblíženia Geocache: umožňuje nastaviť zvukové upozornenie, ktoré sa spustí, keď sa budete nachádzať v určenom okruhu od geoskrýše.

Nastavenia snímačov

Vyberte položku . Vyberte položky **Nastavenie > Snímače**.

Fitness: umožňuje spárovať fitness príslušenstvo vrátane monitora srdcového tepu alebo snímačov rýchlosti a kadencie.

Snímač Tempe: umožňuje spárovať snímač teploty tempe™.

XERO: umožňuje aktivovať alebo deaktivovať stav zdieľania a zmeniť zdieľanie na verejné alebo súkromné.

POZNÁMKA: svoju lokalitu môžete zdieľať z kompatibilného zariadenia Xero.

DogTrack: umožňuje prijímať údaje z kompatibilného vreckového zariadenia na sledovanie psov (*Sledovanie psov, strana 42*).

Applied Ballistics: zariadenia Applied Ballistics®, ako sú diaľkomery alebo veterné snímače, môžete použiť a na navigačnom zariadení zobrazit' ďalšie balistické informácie.

Diaľkový ovládač inReach: umožňuje povoliť alebo zakázať funkciu diaľkového ovládania inReach a overovania zariadenia pre zariadenie Montana 700i/710i/750i/760i.

POZNÁMKA: môžete spárovať kompatibilné zariadenie Garmin a používať ho na diaľkové odosielanie správ zo svojho Montana 700i/710i/750i/760i zariadenia.

Párovanie bezdrôtových snímačov

Pred párovaním si musíte nasadiť monitor srdcového tepu alebo nainštalovať snímač.

Navigačné zariadenie je možné spárovať s bezdrôtovými snímačmi pomocou ANT+ alebo technológie Bluetooth. Môžete s navigačným zariadením napríklad prepojiť monitor srdcového tepu. Ďalšie informácie o kompatibilita a zakúpení voliteľných snímačov nájdete na webovej stránke buy.garmin.com.

1 Navigačné zariadenie umiestnite do vzdialenosti 3 m (10 stôp) od snímača.

POZNÁMKA: počas párovania udržiavajte vzdialenosť 10 m (33 stôp) od ďalších snímačov.

2 Vyberte položku .

3 Vyberte položky **Nastavenie > Snímače**.

4 Vyberte typ snímača.

5 Vyberte položku **Hľadá sa nové**.

Po spárovaní snímača s navigačným zariadením sa zmení stav snímača z Hľadá sa na Pripojené.

Nastavenia kondície

Vyberte položku . Vyberte položky **Nastavenie > Fitness**.

Auto Lap: nastavuje v navigačnom zariadení automatické označovanie okruhu po určitej vzdialenosti.

Používateľ: nastavuje informácie používateľského profilu. Navigačné zariadenie využíva tieto informácie na výpočet presných tréningových údajov v aplikácii Garmin Connect.

Zóny ST: nastavuje päť zón tepov a váš maximálny tep pre kondičné aktivity.

Označovanie okruhov podľa vzdialenosti

Funkciu Auto Lap® môžete použiť na automatické označovanie okruhu po určitej vzdialenosti. Táto funkcia je užitočná pri porovnávaní výkonu v rámci jednotlivých úsekov aktivity.

1 Vyberte položku .

2 Vyberte položky **Nastavenie > Fitness > Auto Lap**.

3 Zadajte hodnotu a vyberte položku .

Nastavenie vášho kondičného profilu používateľa

Informácie, ktoré o sebe zadáte, zariadenie používa na výpočet presných údajov. Môžete upraviť nasledujúce informácie v profile používateľa: pohlavie, vek, hmotnosť, výška a celoživotný športovec (*O celoživotných športovcoch, strana 59*).

1 Vyberte položky **Nastavenie > Fitness > Používateľ**.

2 Upravte nastavenia.

O celoživotných športovcoch

Celoživotný športovec je človek, ktorý mnoho rokov intenzívne trénoval (s výnimkou malých zranení) a má pokojovú srdcovú frekvenciu 60 úderov za minútu alebo menej.

Námorné nastavenia

Vyberte položku . Vyberte položky **Nastavenie > Lodná doprava**.



Režim Námorná mapa: nastaví typ grafu, ktorý používa zariadenie pri zobrazovaní námorných dát.

NámornéMožnosť Námorné zobrazí rôzne prvky na mape inými farbami, aby boli body záujmu relevantné pre námorníctvo lepšie čitateľné a aby mapa pripomínala schému nákresov na papierových mapách. Možnosť Rybolov (vyžaduje námorné mapy) zobrazuje podrobný pohľad s vrstevnicami dna a hĺbkovými sondami a zjednodušuje zobrazenie mapy na optimálne použitie pri rybárčení.

Vzhľad: nastaví vzhľad námorných navigačných pomôcok na mape.

Nastavenie námor. alarmu: nastavuje alarm, keď prekročíte stanovenú vzdialenosť posunu pri ukotvení, keď vybočíte z kurzu na určenú vzdialenosť a keď vstúpite do vody s určitou hĺbkou ([Nastavenie námorných budíkov, strana 59](#)).

Nastavenie námorných budíkov

- 1 Vyberte položku .
- 2 Vyberte položky **Nastavenie > Lodná doprava > Nastavenie námor. alarmu**.
- 3 Vyberte typ budíka.
- 4 Zadaťte vzdialenosť a vyberte položku .

Nastavenia ponuky

Vyberte položku . Vyberte položky **Nastavenie > Ponuky**.

Štýl ponuky: zmení vzhľad hlavnej ponuky.

Hlavná ponuka: umožňuje posunúť, pridať a odstrániť položky z hlavnej ponuky ([Prispôsobenie hlavnej ponuky, strana 39](#)).

Oblíbené: umožňuje presunúť, pridať a odstrániť položky z panela obľúbených položiek ([Prispôsobenie panela obľúbených položiek, strana 59](#)).

Nastavenie: zmení poradie položiek v ponuke nastavenia.

Kam viesť?: zmení poradie položiek v ponuke vyhľadávania

Prispôsobenie panela obľúbených položiek

Na panel obľúbených položiek môžete pridať položky, odstrániť položky alebo zmeniť ich poradie.

- Podržte ľubovoľnú ikonu v paneli obľúbených položiek a potiahnite ju na nové umiestnenie.
- Vyberte položky **Nastavenie > Ponuky > Oblíbené** a vyberte položku, ktorej poradie chcete zmeniť alebo ju odstrániť z panela obľúbených položiek.
- Ak chcete pridať novú položku na panel obľúbených položiek, odstráňte z neho existujúcu položku a vyberte položku **Pridať stranu**.

Nastavenia formátu pozície

POZNÁMKA: formát pozície a súradnicový systém údajov mapy by ste mali zmeniť iba v prípade, ak používate mapu alebo graf, ktorý vyžaduje iný formát pozície.

Vyberte položku . Vyberte položky **Nastavenie > Formát pozície**.

Formát pozície: nastaví formát pozície, v ktorom sa zobrazí hodnota pozície.

Dátum mapy: nastaví koordinovaný systém, v ktorom je mapa štruktúrovaná.

Sféroid mapy: zobrazuje systém súradníc používaný zariadením. Predvolený systém súradníc je WGS 84.

Zmena merných jednotiek

- 1 Vyberte položku .
- 2 Vyberte položky **Nastavenie > Jednotky**.
- 3 Vyberte možnosť:
 - Ak chcete zmeniť mernú jednotku pre rýchlosť a vzdialenosť, vyberte položku **Rýchlosť/vzdialenosť**.
 - Ak chcete zmeniť mernú jednotku pre vertikálnu rýchlosť, vyberte položku **VERTIKÁLNA RÝCHLOSŤ**.
 - Ak chcete zmeniť mernú jednotku pre nadmorskú výšku, vyberte položky **Nadm. výška > Nadm. výška**.
 - Ak chcete zmeniť mernú jednotku pre hĺbku, vyberte položky **Nadm. výška > Hĺbka**.
 - Ak chcete zmeniť mernú jednotku pre teplotu, vyberte položku **Teplota**.
 - Ak chcete zmeniť mernú jednotku pre tlak, vyberte položku **Tlak**.
- 4 Vyberte mernú jednotku.

Nastavenia času

Vyberte položku . Vyberte položky **Nastavenie > Čas**.

Formát času: umožňuje nastaviť zariadenie tak, aby zobrazovalo čas v 12-hodinovom alebo 24-hodinovom formáte.

Časové pásmo: umožňuje nastaviť časové pásmo pre dané zariadenie. Pomocou voľby Automaticky sa časové pásmo nastaví automaticky na základe vašej polohy GPS.

Posun času: nastavenie zariadenie na používanie letného času.

Nastavenia dostupnosti

Vyberte položky **Nastavenie > Dostupnosť**.

Citlivosť dotyku: nastavenie citlivosti dotykovej obrazovky (*Nastavenie citlivosti dotykovej obrazovky, strana 60*).

Zobraziť veľkosť textu: upraví veľkosť textu.

Ovládanie posúvania: pridá na obrazovku šípky na posúvanie, keď ponukou, zoznamom alebo mriežkou možno posúvať.

Nastavenie citlivosti dotykovej obrazovky

Citlivosť dotykovej obrazovky môžete upraviť podľa svojej aktivity.

- 1 Vyberte položky **Nastavenie > Dostupnosť > Citlivosť dotyku**.
- 2 Vyberte možnosť.

TIP: podľa svojej aktivity môžete nastavenia dotykovej obrazovky otestovať s rukavicami a bez nich.

Profily

Profily sú kolekcie nastavení, ktoré optimalizujú vaše zariadenie na základe toho, akým spôsobom ho používate. Nastavenia a zobrazenia sa napríklad líšia pri používaní zariadenia na lov a na geoskrýše.

Keď používate profil a zmeníte nastavenia napríklad dátových polí alebo meracích jednotiek, zmeny sa automaticky uložia ako súčasť profilu.

Vytvorenie vlastného profilu

Ak žiadny z predinštalovaných profilov nevyhovuje požiadavkám vašej aktivity alebo trasy, môžete si vytvoriť vlastný profil s vlastnými jedinečnými nastaveniami a dátovými poliami.

- 1 Vyberte položku .
- 2 Vyberte položky **Nastavenie > Profily > Vytvoriť profil > OK**.
Nový profil sa vytvorí s predvoleným názvom a číslom. Napríklad Profil 10. Nový profil sa stane aktívnym profilom.
- 3 Vyberte nový profil.
- 4 Vyberte možnosť:
 - Prispôbte si predvolený názov profilu (*Úprava názvu profilu, strana 61*).
 - Prispôbte si nastavenia podľa svojich požiadaviek (*Ponuka Nastavenie, strana 53*).
 - Prispôbte si dátové polia podľa svojich požiadaviek (*Prispôsobenie dátových polí, strana 52*).

Všetky zmeny, ktoré vykonáte v nastaveniach a dátových poliach, sa automaticky uložia do aktívneho profilu.

Úprava názvu profilu

- 1 Vyberte položku .
- 2 Vyberte položky **Nastavenie > Profily**.
- 3 Vyberte profil.
- 4 Vyberte položku **Upraviť názov**.
- 5 Zadajte nový názov.

Odstránenie profilu

POZNÁMKA: nemôžete odstrániť profil, kým sa používa.

- 1 Vyberte položku .
- 2 Vyberte položky **Nastavenie > Profily**.
- 3 Vyberte profil.
- 4 Vyberte položku **Vymazať**.

Nastavenie profilov upevnenia

Ku každej možnosti upevnenia môžete priradiť profil, v ktorom bude použitá.

- 1 Vyberte položky **Nastavenie > Profily >  > Nastavte profily držiaka**.
- 2 Vyberte možnosť upevnenia.
- 3 Vyberte profil.

Vynulovanie dát a nastavení

- 1 Vyberte položku .
- 2 Vyberte položky **Nastavenie > Vynulovať**.
- 3 Vyberte možnosť:
 - Ak chcete vynulovať dáta pre konkrétnu trasu, napríklad vzdialenosť a priemerné údaje, vyberte položku **Vynulovať trasové dáta**.
 - Ak chcete odstrániť všetky geografické body, vyberte položku **Vymazať všetky zemepisné body**.
 - Ak chcete vymazať údaje zaznamenané od spustenia aktuálnej aktivity, vyberte položku **Vymazať aktuálnu aktivitu**.
POZNÁMKA: zariadenie naďalej zaznamenáva nové údaje pre aktuálnu aktivitu.
 - Ak chcete na predvolené výrobné hodnoty obnoviť iba nastavenia pre aktuálny profil aktivít, vyberte položku **Vynul. nast. pr.**.
 - Ak chcete obnoviť všetky nastavenia a profily zariadenia na predvolené výrobné hodnoty, vyberte položku **Vynulovať všetky nast.**.
POZNÁMKA: obnovením všetkých nastavení sa z vášho zariadenia vymaže všetka aktivita geoskrýš. Neodstránia sa používateľské údaje, napríklad trasy a zemepisné body.
 - Ak chcete odstrániť všetky uložené používateľské údaje a obnoviť všetky nastavenia v zariadení na predvolené výrobné hodnoty, vyberte položku **Vymazať všetko**.
POZNÁMKA: odstránením všetkých nastavení sa vymažú vaše osobné údaje, história a uložené používateľské údaje vrátane prejdenej trasy a zemepisných bodov.

Obnova predvolených nastavení stránky

- 1 Otvorte stránku, pre ktorú chcete obnoviť nastavenia.
- 2 Vyberte položky  > **Obnova predv. nastavení**.

Informácie o zariadení

Aktualizácie produktov

Do svojho počítača si nainštalujte aplikáciu Garmin Express (www.garmin.com/express). Na smartfóne môžete nainštalovať aplikáciu Garmin Explore na nahratie zemepisných bodov, ciest, prejdenej trasy a aktivít.

Garmin Express poskytuje jednoduchý prístup k týmto službám pre zariadenia Garmin:

- Aktualizácie softvéru
- Aktualizácie máp
- Registrácia produktu

Nastavenie aplikácie Garmin Express

- 1 Zariadenie pripojte k počítaču pomocou USB kábla.
- 2 Prejdite na stránku garmin.com/express.
- 3 Postupujte podľa pokynov na obrazovke.

Ako získať ďalšie informácie

Viac informácií o tomto výrobku nájdete na internetovej stránke Garmin.

- Ďalšie príručky, články a aktualizácie softvéru nájdete na webovej stránke support.garmin.com.
- Informácie o voliteľnom príslušenstve a náhradných dieloch nájdete na webovej stránke buy.garmin.com alebo vám ich poskytne predajca produktov značky Garmin.

Zobrazenie elektronického štítku s informáciami o predpisoch a ich dodržiavaní

Štítok pre toto zariadenie je poskytovaný elektronicky. Elektronický štítok môže obsahovať informácie o predpisoch, ako napr. identifikačné čísla poskytnuté FCC alebo regionálne označenia zhody, číslo IMEI, ako aj informácie o príslušnom produkte a licenciách.

- 1 Vyberte položku .
- 2 Vyberte položku **Nastavenie**.
- 3 Vyberte položku **Info**.

Vloženie batérií AA

Namiesto priložených lítium-iónových batérií (*Vloženie lítium-iónovej batérie, strana 4*) môžete použiť tri batérie AA s voliteľným puzdrom na batérie AA (nie je v balení). Je to užitočné v prípade, ak ste na cestách a nemôžete nabiť lítium-iónovú batériu. Garmin odporúča na dosiahnutie najlepších výsledkov lítiové batérie AA.

POZNÁMKA: voliteľné puzdro na batérie AA je kompatibilné iba so zariadením Montana 700/710.

- 1 Otočte krúžok D proti smeru hodinových ručičiek, aby ste vybrali lítium-iónovú batériu zo zariadenia Montana 700/710.
- 2 Posunutím západky otvorte puzdro na batérie AA.

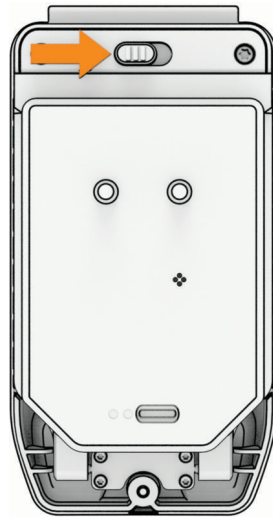

- 3 Vložte tri batérie AA, dodržte ich polaritu a zatvorte puzdro na batérie.

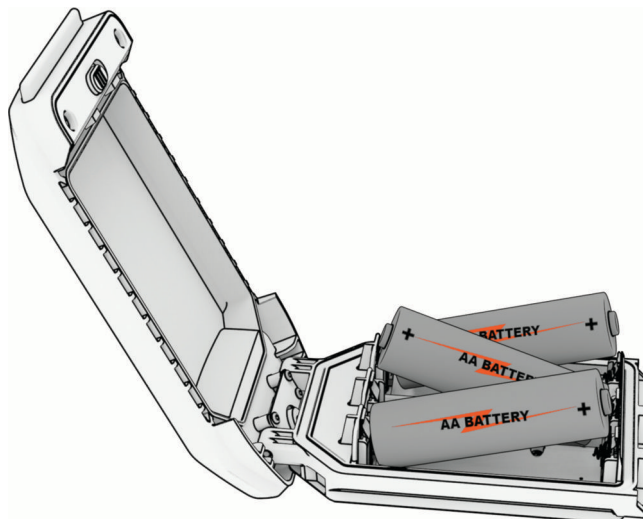

- 4 Vložte puzdro na batérie AA do zadnej časti zariadenia, otočte krúžok D v smere hodinových ručičiek a zatlačte ho na plochu k zadnej časti zariadenia.
- 5 Podržte stlačené .

- 6 Vyberte položky **Nastavenie > Systém > Typ batérie**.
- 7 Vyberte možnosť **Alkalická, Lítium, NiMH** alebo **Vopred nabité NiMH**.

OZNÁMENIE

Aby sa zabránilo korózii, vyberte batérie z puzdra na batérie, keď sa nepoužívajú, a uskladnite ich na suchom mieste.

Starostlivosť o zariadenie

OZNÁMENIE

Zariadenie neskladujte na miestach, kde môže dôjsť k jeho dlhšiemu vystaveniu extrémnym teplotám, pretože to môže spôsobiť trvalé poškodenie.

Nikdy na obsluhu dotykovej obrazovky nepoužívajte tvrdý ani ostrý predmet, pretože môže dôjsť k poškodeniu.

Nepoužívajte chemické čistiace prostriedky, rozpúšťadlá, krém na opaľovanie ani repelenty proti hmyzu, ktoré môžu poškodiť plastové súčasti a povrchovú úpravu.

Ochranný kryt pevne upevnite, aby ste zabránili poškodeniu portu USB.

Ochranný kryt pevne upevnite, aby ste zabránili poškodeniu portu externej antény.

Zabráňte prudkým nárazom a so zariadením zaobchádzajte opatrne, v opačnom prípade sa môže skrátiť životnosť produktu.

Čistenie zariadenia

- 1 Zariadenie čistite handričkou navlhčenou roztokom šetrného čistiaceho prostriedku.
 - 2 Utrite ho dosucha.
- Po vyčistení nechajte zariadenie úplne vyschnúť.

Čistenie portu USB

- 1 Vypnite zariadenie a odpojte ho od napájania.
- 2 Vyčistite port USB mäkkou, čistou handričkou, ktorá nepúšťa vlákna, alebo vatovým tampónom.
POZNÁMKA: v prípade potreby môžete handričku alebo vatový tampón zľahka navlhčiť izopropylalkoholom.
- 3 Pred pripojením k napájaniu nechajte zariadenie úplne uschnúť.

Čistenie dotykovej obrazovky

- 1 Použite jemnú a čistú handričku, ktorá nepúšťa vlákna.
- 2 V prípade potreby handričku jemne navlhčíte vodou.
- 3 Ak používate navlhčenú handričku, zariadenie vypnite a odpojte napájanie.
- 4 Obrazovku zľahka utrite handričkou.

Správa údajov

POZNÁMKA: zariadenie nie je kompatibilné so systémom Windows® 95, 98, Me, Windows NT® a Mac® OS 10.3 a skoršími.

Typy súborov

Príručné zariadenie podporuje tieto typy súborov:

- Súbory zo zariadenia Garmin Explore.
- Súbory GPX ciest, prejdenej trasy a zemepisných bodov.
- Súbory GPX geoskrýš (*Sťahovanie geoskrýš pomocou počítača, strana 45*).
- Dráhy, aktivity a miesta (zemepisné body) FIT.
- Súbory JPEG fotografií.
- Súbory GPI vlastných POI z aplikácie Garmin POI Loader. Prejdite na lokalitu www.garmin.com/products/poiloader.

Inštalácia pamäťovej karty

VAROVANIE

Na vyberanie batérií, ktoré môže vymieňať používateľ, nepoužívajte ostré predmety.

Do príručného zariadenia môžete nainštalovať pamäťovú kartu microSD s kapacitou až do 32 GB na zvýšenie pamäte alebo pre vopred nahraté mapy.

- 1 Krúžok D otočte v protismere pohybu hodinových ručičiek a potiahnutím nahor vyberte puzdro na batérie.
- 2 Posuňte držiak kariet ① do polohy  a zdvihnite.
- 3 Umiestnite pamäťovú kartu zlatými kontaktmi smerom nadol.

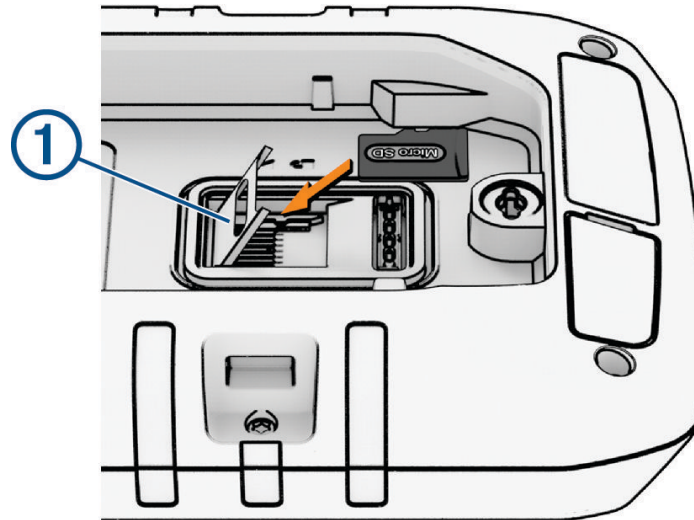

- 4 Zatvorte držiak kariet.
- 5 Posuňte držiak kariet do polohy , čím ho uzamknete.
- 6 Znova vložte puzdro na batérie.

Pripojenie zariadenia k počítaču

OZNÁMENIE

Korózii zabránite tak, že pred nabíjaním a pripojením k počítaču dôkladne vysušíte port USB, ochranný kryt a okolie.

- 1 Potiahnite nahor ochranný kryt portu USB.
- 2 Jeden koniec kábla zapojte do portu USB na zariadení.
- 3 Opačný koniec kábla USB zapojte do portu USB na počítači.

Zariadenie a pamäťová karta (voliteľné) sa zobrazia ako vymeniteľné jednotky v položke Tento počítač pri počítačoch s operačným systémom Windows a ako pripojené oddiely pri počítačoch Mac.

Prenos súborov do zariadenia

1 Zariadenie pripojte k počítaču.

Na počítačoch s operačným systémom Windows sa zariadenie zobrazí ako vymeniteľná jednotka alebo prenosné zariadenie a pamäťová karta sa môže zobrazíť ako druhá vymeniteľná jednotka. Na počítačoch Mac sa zariadenie a pamäťová karta zobrazia ako pripojené oddiely.

POZNÁMKA: niektoré počítače s viacerými sieťovými jednotkami nemusia jednotky zariadenia zobrazovať správne. Pozrite si dokumentáciu vášho operačného systému, aby ste sa naučili, ako mapovať jednotku.

2 Vo vašom počítači otvorte prehliadač súborov.

3 Vyberte súbor.

4 Vyberte položky **Upraviť** > **Kopírovať**.

5 Otvorte prenosné zariadenie, jednotku alebo oddiel zariadenia alebo pamäťovej karty.

6 Prejdite na priečinok.

7 Vyberte položky **Upraviť** > **Prilepiť**.

Súbor sa zobrazí v zozname súborov v pamäti zariadenia alebo na pamäťovej karte.

Vymazávanie súborov

OZNÁMENIE

Ak nepoznáte účel súboru, neodstraňujte ho. Pamäť vášho zariadenia obsahuje dôležité systémové súbory, ktoré by sa nemali vymazávať.

1 Otvorte mechaniku alebo jednotku **Garmin**.

2 V prípade potreby otvorte priečinok alebo jednotku.

3 Vyberte súbor.

4 Na klávesnici stlačte kláves **Delete**.

Používanie funkcie **Garmin Connect**

1 Zariadenie pripojte k počítaču pomocou kábla USB.

2 Prejdite na stránku connect.garmin.com.

3 Postupujte podľa pokynov na obrazovke.

Odpojenie kábla USB

Ak je vaše zariadenie pripojené k vášmu počítaču ako vyberateľná jednotka alebo mechanika, zariadenie musíte od počítača odpojiť bezpečným spôsobom, aby ste zabránili strate údajov. Ak je máte zariadenie pripojené k počítaču Windows ako prenosné zariadenie, nemusíte vykonať bezpečné odpojenie zariadenia.

1 Dokončíte úkon:

- Pre počítače Windows vyberte ikonu **Bezpečne odpojiť hardvér**, ktorá sa nachádza v systémovej lište a vyberte vaše zariadenie.
- V prípade počítačov Apple®, vyberte zariadenia a vyberte položky **Súbor** > **Vysunúť**.

2 Odpojte kábel od počítača.

Technické údaje

Typ batérieMontana 700i/710i/750i/760i	Nabíjateľná lítium-iónová batéria
Typ batérieMontana 700/710	Nabíjateľná lítium-iónová batéria alebo tri batérie AA (NiMH, alkalické alebo lítiové). Odporúčajú sa lítiové. POZNÁMKA: voliteľné puzdro na batérie AA nie je zahrnuté.
Typ batérieMontana 710i/760i	Až 24 hodín v režime GPS, s textovou správou alebo polohou odoslanou každých 10 minút. Až 432 hodín v expedičnom režime Až 384 hodín v expedičnom režime, s textovou správou alebo polohou odoslanou každých 30 minút. Až 1 rok v vypnutom stave POZNÁMKA: odhadovaná výdrž batérie je založená na zobrazení celej oblohy a môže byť výrazne znížená prekážkami alebo stromami.
Výdrž batérieMontana 700i/750i	Až 18 hodín v režime GPS, s textovou správou alebo polohou odoslanou každých 10 minút. Až 330 hodín v expedičnom režime, s textovou správou alebo polohou odoslanou každých 30 minút. Až 1 rok v vypnutom stave POZNÁMKA: odhadovaná výdrž batérie je založená na zobrazení celej oblohy a môže byť výrazne znížená prekážkami alebo stromami.
Výdrž batérieMontana 700/710	Až 18 hodín v režime GPS Až 330 hodín v expedičnom režime Až 1 rok v vypnutom stave POZNÁMKA: odhadovaná výdrž batérie je založená na zobrazení celej oblohy a môže byť výrazne znížená prekážkami alebo stromami.
Odolnosť voči vode	IEC 60529 IPX ⁵
Rozsah prevádzkovej teploty	-20 °C až 60 °C (-4 °F až 140 °F)
Rozsah teploty pri nabíjaní Montana 710/710i/760i	Od -20 ° do 0 °C (od -4 ° do 32 °F) – pomalé nabíjanie do plnej kapacity Od 0 ° do 45 °C (od 32 ° do 113 °F) – rýchle nabíjanie do plnej kapacity Od 45 ° do 60 °C (od 113 ° do 140 °F) – rýchle nabíjanie do zníženej kapacity (približne 85 %)
Rozsah teploty pri nabíjaní Montana 700/700i/750i	Od 0 ° do 45 °C (od 32 ° do 113 °F) – rýchle nabíjanie do plnej kapacity
Bezpečná vzdialenosť kompasu	60 mm (2,36 palcov)
Frekvencie bezdrôtového rozhrania	2,4 GHz pri menovitom výkone 16,91 dBm 1,6 GHz pri menovitom výkone 31,7 dBm

⁵ Zariadenie vydrží pôsobenie vody do hĺbky 1 m na max. 30 min. Viac informácií nájdete na stránke www.garmin.com/waterrating.

Príloha

Dátové polia

V určitých dátových poliach sa zobrazujú dáta iba počas navigácie alebo po pripojení bezdrôtového príslušenstva.

% srdcového tepu počas kola: priemerná percentuálna hodnota maximálneho srdcového tepu v rámci aktuálneho okruhu.

Aktuálny okruh: čas odmeraný stopkami pre aktuálny okruh.

Barometer: kalibrovaný aktuálny tlak.

Čas cesty - pohyb: priebežný prehľad celkového času stráveného pohybom od posledného vynulovania.

Čas cesty - zastavenie: priebežný prehľad celkového času stráveného v pokoji od posledného vynulovania.

Čas do cieľa: odhadovaný čas zostávajúci do príchodu do cieľa. Tieto údaje sa zobrazujú, len keď používate navigáciu.

Čas do nasledujúceho bodu: odhadovaný čas príchodu do nasledujúceho zemepisného bodu na trase (vyjadrený v miestnom čase zemepisného bodu). Tieto údaje sa zobrazujú, len keď používate navigáciu.

Čas k nasledujúcemu: odhadovaný čas zostávajúci do príchodu do nasledujúceho zemepisného bodu na trase. Tieto údaje sa zobrazujú, len keď používate navigáciu.

Časovač alarmu: aktuálny čas na odpočítavači.

Časovač stopiek: čas odmeraný stopkami pre aktuálnu aktivitu.

Čas posledného okruhu: čas odmeraný stopkami pre posledný dokončený okruh.

Čas trasy: priebežný prehľad celkového času stráveného pohybom a v pokoji od posledného vynulovania.

Dátum: aktuálny deň, mesiac a rok.

Hĺbka: hĺbka vody. Vaše zariadenie musí byť pripojené ku zariadeniu NMEA® 0183 so schopnosťou získavania údajov o hĺbke vody.

Hodiny: denný čas na základe aktuálnej polohy a nastavení času (formát, časové pásmo, letný čas).

Kadencia: cyklistika. Počet otáčok ramena kľuky. Ak chcete, aby sa zobrazovali tieto údaje, vaše zariadenie musí byť pripojené k príslušenstvu kadencie.

Kadencia okruhu: cyklistika. Priemerná kadencia v rámci aktuálneho okruhu.

Kadencia posledného okruhu: cyklistika. Priemerná kadencia v rámci posledného dokončeného okruhu.

Kalórie: celkový počet spálených kalórií.

Klesanie - celkovo: vzdialenosť celkového klesania nadmorskej výšky počas aktivity alebo od posledného vynulovania.

Klesanie - maximálne: maximálna rýchlosť klesania v stopách za minútu alebo v metroch za minútu od posledného vynulovania.

Klesanie - priemerné: priemerná vertikálna vzdialenosť prekonaná klesaním od posledného vynulovania.

Klesanie v okruhu: vertikálna vzdialenosť prekonaná klesaním v rámci posledného okruhu.

Klesanie v posl. kole: vertikálna vzdialenosť prekonaná klesaním v rámci posledného dokončeného okruhu.

Kízavosť: pomer prejdenej horizontálnej a vertikálnej vzdialenosti.

Kízavosť do cieľa: kízavosť potrebná na zostup z aktuálneho miesta do nadmorskej výšky cieľa. Tieto údaje sa zobrazujú, len keď používate navigáciu.

Kolo celkovo: čas odmeraný stopkami pre všetky dokončené okruhy.

Kurz: smer z východiskového bodu do cieľového miesta. Dráhu možno zobraziť ako plánovanú alebo nastavenú trasu. Tieto údaje sa zobrazujú, len keď používate navigáciu.

Kurz: smer vášho pohybu.

Kurz GPS: smer vášho pohybu podľa GPS.

Kurz kompasu: smer vášho pohybu podľa kompasu.

Kurzor: šípka smeruje v smere ďalšieho zemepisného bodu alebo odbočenia. Tieto údaje sa zobrazujú, len keď používate navigáciu.

Limit rýchli.: nahlásené rýchlostné obmedzenie cesty. K dispozícii iba v niektorých mapách a oblastiach. Ohľadom aktuálnych rýchlostných obmedzení sa vždy riadte značkami na cestách.

Max. teplota za 24 h: najvyššia teplota zaznamenaná kompatibilným snímačom teploty za posledných 24 hodín.

Maximálna nadmorská výška: najvyššia nadmorská výška dosiahnutá od posledného vynulovania.

Miesto (šírka/dĺžka): aktuálna poloha vyjadrená zemepisnou šírkou a dĺžkou bez ohľadu na vybrané nastavenie formátu pozície.

Miesto (zvolené): aktuálna poloha vyjadrená na základe vybraného nastavenia formátu pozície.

Mimo kurzu: vzdialenosť smerom doľava alebo doprava, o ktorú ste sa odchyľili od pôvodnej trasy cesty. Tieto údaje sa zobrazujú, len keď používate navigáciu.

Min. teplota za 24 h: najnižšia teplota zaznamenaná kompatibilným snímačom teploty za posledných 24 hodín.

Minimálna nadmorská výška: najnižšia nadmorská výška dosiahnutá od posledného vynulovania.

Nadm. výška: nadmorská výška vašej aktuálnej polohy nad alebo pod morskou hladinou.

Nadmorská výška GPS: nadmorská výška miesta vašej aktuálnej polohy zistená pomocou GPS.

Nadmorská výška nad zemou: nadmorská výška vašej aktuálnej polohy nad úrovňou terénu.

Na kurz: smer, v ktorom sa musíte presunúť, aby ste sa dostali späť na trasu. Tieto údaje sa zobrazujú, len keď používate navigáciu.

Nasledujúci zemepisný bod: nasledujúci bod na trase. Tieto údaje sa zobrazujú, len keď používate navigáciu.

Odbočenie vozidla: smer najbližšieho odbočenia na trase. Tieto údaje sa zobrazujú, len keď používate navigáciu.

Odbočka: uhol rozdielu (v stupňoch) medzi smerom k cieľu a aktuálnou dráhou. L znamená odbočenie vľavo. R znamená odbočenie vpravo. Tieto údaje sa zobrazujú, len keď používate navigáciu.

Odhadovaný čas v cieľi: odhadovaný čas príchodu do konečného cieľa (vyjadrený v miestnom čase cieľa). Tieto údaje sa zobrazujú, len keď používate navigáciu.

Okolité tlak: nekalibrovaný okolitý tlak.

Okruhy: počet okruhov dokončených v rámci aktuálnej aktivity.

Počítadlo kilometrov: priebežný prehľad prejdenej vzdialenosti za všetky trasy. Súčet sa pri vynulovaní údajov o trase nevymaže.

Počítadlo vzdialenosti: priebežný prehľad prejdenej vzdialenosti od posledného vynulovania.

Poloha cieľa: poloha vášho konečného cieľa. Tieto údaje sa zobrazujú, len keď používate navigáciu.

Presnosť GPS: hranica chybovosti určenia vašej presnej polohy. Vaša poloha GPS je napríklad presná v rozmedzí +/- 3,65 m (12 stôp).

Priemerná kadencia: cyklistika. Priemerná kadencia v rámci aktuálnej aktivity.

Priemerné kolo: priemerný čas okruhu pre aktuálnu aktivitu.

Priemerný srdcový tep: priemerný srdcový tep v rámci aktuálnej aktivity.

Priemerný srdcový tep % max.: priemerná percentuálna hodnota maximálneho srdcového tepu v rámci aktuálnej aktivity.

Rýchlosť: aktuálna rýchlosť jazdy.

Rýchlosť – celková priemerná: priemerná rýchlosť dosiahnutá počas pohybu i zastavenia od posledného vynulovania.

Rýchlosť do cieľa: rýchlosť, akou sa približujete k cieľu na trase. Tieto údaje sa zobrazujú, len keď používate navigáciu.

Rýchlosť – jazda priemerná: priemerná rýchlosť dosiahnutá počas pohybu od posledného vynulovania.

Rýchlosť - maximálna: najvyššia rýchlosť dosiahnutá od posledného vynulovania.

Rýchlosť okruhu: priemerná rýchlosť v rámci aktuálneho okruhu.

Rýchlosť posledného okruhu: priemerná rýchlosť v rámci posledného dokončeného okruhu.

Sila signálu GPS: sila satelitného signálu GPS.

Sklon: výpočet stúpania (prevýšenie) v rámci behu (vzdialenosť). Ak napríklad vystúpate 3 m (10 stôp) na každých prejdenej 60 m (200 stôp), sklon je 5 %.

Smer k cieľu: smer z aktuálnej polohy do cieľového miesta. Tieto údaje sa zobrazujú, len keď používate navigáciu.

Srdc. tep posl. okruhu: priemerný srdcový tep v rámci posledného dokončeného okruhu.

Srdcový tep: váš srdcový tep v úderoch za minútu (bpm). Zariadenie musí byť pripojené ku kompatibilnému monitoru srdcového tepu.

Srdcový tep - %Max.: percentuálna hodnota maximálneho srdcového tepu.

Srdcový tep okruhu: priemerný srdcový tep v rámci aktuálneho okruhu.

Stúpanie - celkovo: vzdialenosť celkového stúpania nadmorskej výšky počas aktivity alebo od posledného vynulovania.

Stúpanie - maximálne: maximálna rýchlosť stúpania v stopách za minútu alebo v metroch za minútu od posledného vynulovania.

Stúpanie - priemerné: priemerná vertikálna vzdialenosť prekonaná stúpaním od posledného vynulovania.

Stúpanie v okruhu: vertikálna vzdialenosť prekonaná stúpaním v rámci posledného okruhu.

Stúpanie v posl. kole: vertikálna vzdialenosť prekonaná stúpaním v rámci posledného dokončeného okruhu.

Teplota: teplota vzduchu. Teplota vášho tela ovplyvňuje teplotný snímač. Tieto dáta sa zobrazia iba po pripojení zariadenia ku snímaču teploty.

Teplota - voda: teplota vody. Vaše zariadenie musí byť pripojené ku zariadeniu NMEA 0183 so schopnosťou získavania údajov o teplote vody.

Uplynutý čas aktivity: celkový zaznamenaný čas. Napríklad: Ak spustíte časovač a bežíte 10 minút, potom časovač na 5 minút zastavíte a následne ho spustíte a bežíte 20 minút, váš uplynutý čas je 35 minút.

Úroveň batérie: zostávajúca kapacita batérie.

Vert. vzdialenosť - nasl. bod: vertikálna vzdialenosť medzi vašou aktuálnou polohou a ďalším zemepisným bodom na trase. Tieto údaje sa zobrazujú, len keď používate navigáciu.

Vertikálna rýchlosť: rýchlosť stúpania alebo klesania v priebehu času.

Vertikálna rýchlosť k cieľu: rýchlosť stúpania alebo klesania k vopred určenej nadmorskej výške. Tieto údaje sa zobrazujú, len keď používate navigáciu.

Vertikálna vzdialenosť do cieľa: vertikálna vzdialenosť medzi vašou aktuálnou polohou a konečným cieľom. Tieto údaje sa zobrazujú, len keď používate navigáciu.

Východ/západ slnka: čas nasledujúceho východu alebo západu slnka na základe vašej GPS polohy.

Východ slnka: čas východu slnka na základe vašej GPS polohy.

Vzdial. k nasled.: zostávajúca vzdialenosť k nasledujúcemu zemepisnému bodu na trase. Tieto údaje sa zobrazujú, len keď používate navigáciu.

Vzdialenosť aktivity: prejdená vzdialenosť v rámci aktuálnej trasy alebo aktivity.

Vzdialenosť do cieľa: zostávajúca vzdialenosť do konečného cieľa. Tieto údaje sa zobrazujú, len keď používate navigáciu.

Vzdialenosť okruhu: prejdená vzdialenosť v rámci aktuálneho okruhu.

Vzdialenosť posledného okruhu: prejdená vzdialenosť v rámci posledného dokončeného okruhu.

Západ slnka: čas západu slnka na základe vašej GPS polohy.

Zemepisný bod v cieli: posledný bod na trase do cieľa. Tieto údaje sa zobrazujú, len keď používate navigáciu.

Žiadne: toto je prázdne dátové pole.

Zóna srdcového tepu: aktuálny výkonný rozsah vášho srdcového tepu (1 až 5). Predvolené zóny sú nastavené podľa vášho používateľského profilu a maximálneho srdcového tepu (220 mínus váš vek).

Voliteľné príslušenstvo

Voliteľné príslušenstvo, ako sú držiaky, mapy, kondičné doplnky a náhradné diely sú k dispozícii na lokalite <http://buy.garmin.com> alebo od vášho Garmin predajcu.

tempe

Vaše zariadenie je kompatibilné so snímačom teploty tempe. Snímač môžete pripevniť na bezpečnostnú pásku alebo pútko, kde bude vystavený okolitému vzduchu a tak slúžiť ako stály zdroj poskytovania presných údajov o teplote. Ak chcete, aby sa zobrazovali údaje o teplote, je potrebné snímač tempe spárovať s vaším zariadením. Viac informácií nájdete v pokynoch k používaniu snímača tempe (garmin.com/manuals/tempe).

Tipy na párovanie bezdrôtových snímačov

- Overte, či je snímač kompatibilný so zariadením Garmin.
- Pred spárovaním snímača so zariadením Garmin sa posuňte 10 m (33 stôp) od ďalších snímačov s technológiou ANT+.
- Zariadenie Garmin umiestnite do vzdialenosti 3 m (10 stôp) od snímača.
- Po prvom spárovaní zariadenie Garmin automaticky rozpozná snímač vždy po jeho aktivácii. Tento postup sa vykoná automaticky po zapnutí zariadenia Garmin a ak je snímač aktivovaný a funguje správne, trvá to iba niekoľko sekúnd.
- Po spárovaní zariadenie Garmin prijíma dáta iba z vášho snímača a môžete sa priblížiť k ďalším snímačom.

Riešenie problémov

Maximalizácia výdrže batérie

Existuje niekoľko spôsobov, ako môžete predĺžiť výdrž batérií.

- Vypnite obrazovku (*Používanie tlačidla napájania, strana 6*).
- Znížte jas podsvietenia (*Nastavenie podsvietenia, strana 6*).
- Znížte časový limit podsvietenia (*Nastavenia displeja, strana 55*).
- Znížte jas svetla alebo frekvenciu blikania (*Používanie baterky, strana 44*).
- Automaticky vypnite obrazovku po uplynutí časového limitu podsvietenia (*Zapnutie úsporného režimu batérie, strana 55*).
- Používajte expedičný režim (*Zapnutie expedičného režimu, strana 57*).
- Vypnite bezdrôtové pripojenie (*Nastavenia Wi-Fi, strana 56*).
- Vypnite technológiu Bluetooth (*Nastavenia Zvuk Bluetooth, strana 56*).
- Vypnite ďalšie satelitné systémy (*GPS a iné satelitné systémy, strana 54*).



Reštartovanie zariadenia

Ak zariadenie prestane reagovať, možno ho budete musieť reštartovať. Nevymažú sa tým žiadne vaše údaje ani nastavenia.

- 1 Vyberte batérie.
- 2 Opätovne vložte batérie.
- 3 Podržte tlačidlo .

Moje zariadenie je v nesprávnom jazyku

Výber jazyka zariadenia môžete zmeniť v prípade, ak ste na zariadení neúmyselne vybrali nesprávny jazyk.

- 1 Vyberte položku .
- 2 Vyberte položku .
- 3 Vyberte položku .
- 4 Vyberte druhú položku zo zoznamu.
- 5 Vyberte prvú položku zo zoznamu.
- 6 Vyberte jazyk.

Informácie o zónach srdcového tepu

Mnoho atlétov používa zóny srdcového tepu na meranie a zvýšenie kardiovaskulárnej sily a zlepšenie kondície. Zóna srdcovej frekvencie je stanovený rozsah úderov za minútu. Päť bežne akceptovaných zón srdcového tepu je číslovaných od 1 po 5 podľa zvyšujúcej sa intenzity. Zóny srdcového tepu sa vo všeobecnosti počítajú na základe percentuálnych hodnôt maximálneho srdcového tepu.

Kondičné ciele

Zóny vášho srdcového tepu vám môžu pomôcť zmerať kondíciu pochopením a aplikovaním týchto zásad.

- Váš srdcový tep je dobrým ukazovateľom intenzity cvičenia.
- Cvičenie v určitých zónach srdcového tepu vám môže pomôcť zlepšiť kardiovaskulárnu kapacitu a silu.

Ak poznáte svoj maximálny srdcový tep, na stanovenie tej najlepšej zóny na vaše kondičné ciele môžete použiť tabuľku (*Výpočty zón srdcového tepu, strana 72*).

Ak svoj maximálny srdcový tep nepoznáte, použite jednu z kalkulačiek dostupných na internete. Niektoré posilňovne a zdravotné strediská poskytujú test, ktorý odmeria maximálny srdcový tep. Predvolený maximálny tep je 220 mínus váš vek.

Výpočty zón srdcového tepu

Zóna	% maximálneho srdcového tepu	Vnímaná námaha	Výhody
1	50 – 60 %	Uvoľnené a nenáročné tempo, rytmické dýchanie	Počiatočná úroveň aeróbného tréningu, znižuje stres
2	60 – 70 %	Pozvoľné tempo, mierne hlbšie dýchanie, rozhovor stále možný	Základný kardiovaskulárny tréning, dobré tempo zotavovania
3	70 – 80 %	Priemerné tempo, náročnejšie udržiavanie rozhovoru	Zlepšovanie aeróbnej kapacity, optimálny kardiovaskulárny tréning
4	80 – 90 %	Rýchle tempo, ktoré môže byť mierne náročné, intenzívne dýchanie	Zlepšovanie aeróbnej kapacity a prahu, zlepšovanie rýchlosti
5	90 – 100 %	Šprintovanie, dlhodobejšie neudržateľné tempo, namáhavé dýchanie	Anaeróbný tréning a odolnosť svalstva, zvyšovanie sily

